

МДОУЗС и 62

М. Ф. Литвинова



**Подвижные игры
и игровые упражнения
для детей третьего года жизни**

М. Ф. Литвинова

Подвижные игры и игровые упражнения

для детей третьего года жизни



ЛИНКА-ПРЕСС
Москва, 2005

УДК 372.211
ББК 74.100.58
Л64

Литвинова М. Ф.

Л64 Подвижные игры и игровые упражнения для детей третьего года жизни: Методическое руководство для работников дошкольных образовательных учреждений — М.: ЛИНКА-ПРЕСС, 2005. — 92 с.

ISBN 5-8252-0044-4

Цель данного пособия — помочь воспитателям детских садов эффективно и разнообразно организовать двигательную активность детей раннего возраста. Автором разработано, систематизировано и апробировано свыше 80 игровых сюжетов. Особое внимание уделено конкретным методическим рекомендациям (большинство игр дополнено «Советами воспитателю»): как заинтересовать детей, как усложнить задания, как поддержать ребенка в стремлении точно выполнить нужное движение и т. д.

В книге указаны размеры необходимого готового оборудования и пособий, способы их размещения в зале, а также дано подробное описание некоторых пособий, которые педагог может сделать самостоятельно.

Книга адресована воспитателям дошкольных образовательных учреждений, она также может быть полезной родителям при организации игровой деятельности детей третьего года жизни.

ISBN 5-8252-0044-4

© Литвинова М. Ф., 2005

© Линка-Пресс, 2005

ОТ АВТОРА

Игра сопровождает ребенка с рождения, остается с ним в детстве, отрочестве, вплоть до перехода в юность. Игра отражает мир мыслей и чувств детей, ведет их по стезе познания реальности.

Игр очень много, они могут быть самыми разными, но особое место среди них занимают подвижные. Эти игры считаются универсальным и незаменимым средством физического воспитания. Всестороннее влияние подвижных игр на развитие ребенка трудно переоценить. При умелом руководстве со стороны взрослых эти игры способны творить чудеса.

Главная цель воспитателя — расширить для ребенка окружающий мир, помочь реализовать сегодняшние возможности и создать условия для дальнейшего развития.

Малыш приходит в детский сад, чтобы обрести друзей, выразить себя в интересной ему деятельности. Именно подвижная игра делает процесс воспитания приятным и полезным не только для самого ребенка, но и для окружающих его взрослых.

Игра для детей — важное средство самовыражения, «проба сил». Она должна войти в жизнь маленького человека, умело сочетаться с другими видами его деятельности. Игра уместна во многих случаях: если малыши устали от однообразных действий и им нужна разрядка; если они расшалились и их надо успокоить; если надо сделать интересным какой-то режимный момент или индивидуальное двигательное задание; поднять настроение и активность ребят после дневного сна. Дети быстрее привыкают к новым для них условиям, если воспитатель умеет сосредоточить их внимание на активной двигательной деятельности. Это позволит педагогу привлечь к игре замкнутых и застенчивых воспитанников, поможет узнать их характер и найти наиболее правильные пути воздействия на каждого из них.

Игра является незаменимым помощником воспитателя. Но главное — то, что она сближает воспитателя и ребенка. Малыш чувствует, что взрослый верит в него, доверяет ему, включает его в решение все более и более трудных проблем и задач.

Многие игры, подвижные и малоподвижные, как и игровые упражнения существуют давно. Время вносит изменения в их сюжеты, наполняет новым содержанием. Игры обогащаются, совершенствуются. Создаются и новые.

Большинство предлагаемых игр и все игровые упражнения разработаны автором. Достоинство их в том, что они достаточно разнообразны по

содержанию и, по существу, охватывают все виды естественных движений, свойственных ребенку.

Характерной чертой приведенных в сборнике игр является не только разнообразие предлагаемых движений, но и свобода их применения в разных игровых ситуациях. Воспитатель может выбрать игру или игровое упражнение, которые наиболее подходят для решения конкретной педагогической задачи и соответствуют конкретным условиям.

Рекомендованные игры помогут воспитателю развивать малышей как физически, так и духовно. Но воспитатель обязательно должен владеть методикой руководства деятельностью детей в процессе игры.

При выборе игры «задайте себе вопрос — что же вы желаете для ребенка, как вы хотели бы его развивать, какими идеями будете при этом руководствоваться — и, готовясь к решению этих вопросов, вы должны не только владеть профессиональными знаниями о ребенке, но и обладать способностью к творческой деятельности, к преодолению сложившихся педагогических стереотипов, уметь переосмыслить накопленный педагогический опыт» (В. Алямовская «Ясли — это серьезно»).

Сборник адресован преподавателям физкультуры и воспитателям групп, проявляющим настоящее подвижничество, работая с малышами третьего года жизни, обеспечивая сохранность их физического и психического здоровья. Предложенными играми могут воспользоваться и родители, организуя занятия с детьми дома или на природе.

Автор выражает глубокую признательность руководителям ДОУ № 1016, 2348, 2420 г. Москвы за предоставленную возможность апробировать практический материал, а также преподавателям физкультуры этих учреждений, которые не только проводили игры, но и делились своими наблюдениями, что позволяло совершенствовать сюжеты и содержание игр.

Подвижная игра — незаменимое средство развития ребенка.

Е. А. Аркин

ПОДВИЖНЫЕ ИГРЫ

Ни минуты покоя! К такому выводу приходим мы, взрослые, наблюдая за деятельностью детей.

Что же больше всего любят малыши? Не колеблясь, можем ответить — играть.

По мнению ученых, игра — это не просто забава, а очень важный вид деятельности маленького человека. В игре он может все: скакать на лошадке, прокатиться на поезде, взлететь в небо на самолете и т. д. «Только понарошку», — подумаем мы. Но для ребенка в каждой игре, пусть в течение короткого времени, существует реальный мир, в котором малыш живет и действует.

Дети воспринимают сюжет и партнеров как действительность, и не важно, что при этом они используют обычные игрушки. Ребенок пытается вообразить себя птичкой, мячиком, прячется под зонтиком от «настоящего» дождика.

Для того чтобы сюжет игры был принят малышом, педагог должен дать изображаемому образу характеристику, «немая» игрушка должна заговорить. Таким образом создается правдивая игровая ситуация.

С целью сохранения этой игровой ситуации в процессе игры необходимо пояснять происходящее, направлять действия детей, изменять интонацию голоса, выделять с ее помощью главное, что малыш должен усвоить. Например: «Семен, ты не насыпал на ладошку зернышки для петушка. Катя, ты забыла завести свою машину. Антон, твоя машина медленно двигается. Ты едешь на грузовике, который везет тяжелый груз?»

Эмоционально-образная методика руководства воспитателя постепенно формирует у детей положительное отношение к игровым персонажам. «С кем вы сейчас так весело играли? Кто вас догонял?» Дети вспоминают, что это был большой мяч. «А что вы забыли сказать мячу?» Малыши подходят к нему, гладят, говорят спасибо, прощаются, обещают скоро прийти и снова поиграть с мячом.

Отмечается, что деятельность детей третьего года жизни становится более целенаправленной.

Понаблюдайте за ребенком: при повторении знакомой игры его действия часто носят характер эксперимента: он по-другому «ведет свою машину», она едет по новому пути. «Маленький воробушек» многому научился: он не только «летает, клюет зернышки и пьет водичку», но уже умеет

«чистить перышки, греть носик на солнышке», не боится машины и не прячется в гнездышко, а «перелетает с кустика на кустик» (малыш переходит с одной скамейки на другую).

Восприятие у детей становится более детальным, более точным, они способны устанавливать логические связи между отдельными действиями, между непосредственно воспринимаемым и прошлым опытом. У них хорошо развито воссоздающее воображение

В качестве примера такого воображения рассмотрим подвижную игру «Бусинки». В первом варианте игры дети — «большие бусины» бегают, показывая, что они «раскатились» по залу. При повторении игры педагог обращает внимание воспитанников на то, что маленькие бусинки сначала падают на пол, а потом катятся по нему. Пока дети нанизывают собранные бусинки, воспитатель в беседе еще раз уточняет последовательность действий.

В процессе игры «большие бусины» — Оля и Алена — легли на пол и покатались, как настоящие бусинки, другие дети последовали их примеру. При повторении эта игра проходила только в таком варианте.

По ходу игры возможны экспромты со стороны воспитателя. Такие моменты могут быть вызваны эмоциональным состоянием детей, желанием выразить себя в движении. Экспромт дает воспитателю возможность развивать у малышей собственные творческие способности.

Итак, играя, ребенок не только способен воспроизводить показанное взрослым движение, но и в соответствии с содержанием игры придавать действиям воображаемые свойства, существующие в памяти в виде представлений, понятий.

Только при систематическом повторении подвижных игр приобретенные способы действий закрепляются и совершенствуются. У детей развивается хорошая ориентировка в игровой ситуации. К играм, повторяемым без изменений, дети быстро теряют интерес; необходимо видоизменять содержание и усложнять двигательные задания, что содействует развитию мыслительных способностей.

Одной из особенностей подвижных игр является то, что они бесконечно разнообразны по своему содержанию, в котором заключено много познавательного материала. Игровые действия и правила соответствуют возрастным особенностям малышей, их знаниям и представлениям об окружающем мире. Дети узнают, что их ножки очень быстрые, они убежали от мишки и зайчика, и даже быстрый мячик их не догнал; оказывается, у дождика есть веселая песенка, и поют ее дождевые капельки; а гусь, когда сердится, шипит и может ущипнуть; колокольчики звенят по-разному: большие очень громко, а маленькие — совсем тихо.

Двигательные задания в подвижных играх также варьируются: одно и то же движение в зависимости от ситуации дети выполняют по-разному, в разных построениях. Это имеет большое значение для развития у малышей

координации движений, умения ориентироваться в пространстве, способствует воспитанию активности и самостоятельности.

Понаблюдайте за действиями детей в подвижных играх, они складываются из однородных движений, но ребенок каждый раз выполняет их в разных комбинациях, с учетом новых условий.

В игре всегда есть основное, узловое движение, чаще всего это ходьба или бег. В процессе игры дети меняют темп, направление, чередуют виды ходьбы.

Есть сложные игры, построенные на нескольких видах движений, например: во время ходьбы нужно перешагивать через предметы, подлезать или перелезть, выполнять подскоки и т. п.

Так, в игре «Детки в домике сидят» малыши вынуждены, подражая персонажам, осваивать различные действия: ходить, как петушки, высоко поднимая колени; идти коротким шагом, не спеша, переваливаясь с боку на бок, как гуси; скакать, как лошадки. Если «дом» у детей за скамейкой, то они пролезают под ней или перелезают через нее.

Игры нередко сопровождаются стихами, песенками. Стихотворный текст определяет ход игры, регулирует двигательную деятельность детей, их поведение. Малыши вслушиваются в слова текста, сосредоточивают внимание на содержании. Стихотворные слоги задают ритм движениям, воспитатель акцентирует внимание на характере и качестве выполнения действий: петушок идет, высоко поднимая ноги, руки-крылышки отведены назад; гуси тянут шею и шипят.

Движения с речевым сопровождением воспитывают чувство красоты, умение прислушиваться к каждому слову педагога, активизируют внимание.

Эти игры можно проводить под музыку, она объединяет детей общим настроением. Мелодичную, негромкую музыку медленного или среднего темпа можно вводить в отдельные части игры.

Воспитатель читает стихи, поет песенки. При этом необходимо уметь изменять силу и высоту голоса, передавать свои чувства интонацией и мимикой.

...Дождик, дождик, веселей!
Капай, капай, не жалеи!

Стихотворный текст продолжают дети, проговаривая нараспев песенку дождя: «Кап, кап, кап! Кап, кап, кап!»

При повторении игры малыши запоминают слова и начинают подпевать.

Движения с проговариванием отдельных слов, звукоподражанием являются одним из эффективных методов развития моторики, стимулятором развития слухового восприятия

Непременным условием правильного руководства деятельностью детей в процессе игры является индивидуальное общение. Высшая ценность в общении — умение увидеть другого человека со всеми его качествами, на-

строением, уважение права ребенка на индивидуальность. Только благодаря постоянному личному контакту удастся научить детей действовать в соответствии с сюжетом игры, удерживать в памяти игровое задание, выполнять правила игры, а также вовлечь в игру застенчивых, малоподвижных малышей. Подход к таким детям должен быть постепенным; может пройти немало времени, прежде чем появится ответная реакция.

В процессе общения складывается и развивается отношение малыша к собственному «Я», он «открывает» себя. Используя конкретные игровые ситуации, привлекайте внимание ребенка к нему самому: оказывается, его ножки умеют прыгать, как мячик, и быстро бегать; ладошки можно спрятать, если сжать кулачок; глазки, если внимательно посмотреть вокруг, обязательно увидят, кто пришел в гости.

В процессе игры ребенок решает задачи не только двигательного характера, но и относящиеся к сфере человеческих отношений.

Учите их замечать душевное состояние других детей и реагировать на него, сочувствовать им: «Мяч догнал Олю, и она огорчилась!» «Она маленькая, я ей помогу», — решает Гриша.

Помогайте понять причину эмоционального состояния ребенка как результат произошедших событий. (Дети пели песенку собачке Жучке, она с ними поиграла, и всем стало весело. Сидит грустная курочка-хохлатка: из гнездышка куда-то убежали ее цыплята. Дети находят их, приносят маме-курочке, и все очень довольны, а цыплятам объясняют, что далеко от мамы уходить не следует.)

Постоянное общение со взрослым доставляет детям радость и приносит большую пользу, развивает их речь и воображение. Так, Л. Н. Павлова утверждает, что в процессе непосредственного общения с ребенком в игре воспитатель не ставит задачу прямого обучения речи. Во время совместных действий нужно стремиться вызвать детей на речевой контакт. Это могут быть вопросы, просьбы, поручения, обучение названиям действий, происходящих в процессе игры, даже загадки. Наиболее эффективным приемом являются вопросы, так как они активизируют мыслительную деятельность малышей. Но дети не всегда могут ответить на поставленный вопрос, в таком случае отвечает сам воспитатель.

Примеры общения воспитателя с детьми в процессе игры

Игра	Обращение воспитателя	Ответ детей
«Солнышко и дождик»	Беседа в конце игры: Детки, вы помогли мне поднять большой зонт. А кто сидел под зонтом?	Зайка сидел.

	Откуда зайка к вам прибежал?	Это мой зайка. Вон оттуда он прибежал (малыш показывает, откуда мог прибежать зайка). Убежал от волка!
«Бусинки»	Диалог в процессе игры: 1) Дети находят бусы, которые воспитатель как будто бы потерял. Как быстро вы нашли бусы! Спасибо! А у вас есть бусы? Ваши бусы в группе? Да? Куда тебе надеть бусы? На шею? Да? 2) Бусы рассыпались, дети собирают разноцветные бусины и нанизывают их на шнур. Скажите, какого цвета бусинки? А еще какого цвета бусины? Желтые бусинки похожи на солнышко! А еще какого цвета бусинки? Летом вы бегали по зеленой травке.	Есть. Да! Надень мне бусы, — просит Зина. Девочка кивает головой. Красные, синие. Желтые. Зеленые.

«Используйте любые поводы для разговора с малышами в процессе игры, побуждайте их к высказыванию своих мыслей, своего мнения», — советует Л. Н. Павлова.

«Игра потому и игра, что она самостоятельна для ребенка», — говорил К. Д. Ушинский. Игра становится наиболее оживленной и увлекательной, когда она основана на свободном творчестве.

Авторы пособия «Кроха», говоря об этой проблеме, рекомендуют:

1. Содействовать развитию личности ребенка; развивать самоуважение, чувство собственного достоинства через оценку успехов в деятельности и общении.

Только под влиянием оценки взрослого дети начинают осознавать критерии успешности или неуспешности своей деятельности. Одобрение и похвала рождает чувство гордости — это личное новообразование раннего детства; у ребенка формируется отношение к самому себе.

2. Создавать в играх ситуации, чтобы малыш имел возможность проявлять практически свои достижения. Играя, ребенок упражняется в тех или иных чувствах, поступках и действиях.

3. Развивать целеустремленность, то есть учить детей самостоятельно ставить перед собой задачу, удерживать поставленную цель и использовать ее с помощью взрослого, соотносить полученный результат с тем, что ребенок хотел получить. Поощряйте малейшее проявление самостоятельности.

Несколько примеров из опыта работы.

Игра «Воробушки-пташки»:

Один «воробушек» не захотел «клевать зернышки» со всеми вместе. Малыш вышел из игры, бежит по площадке.

Оценка педагога: «Воробушек Коля, ты летаешь и, наверное, ищешь, где еще рассыпаны зернышки. Когда найдешь, позови нас».

Коля начал «летать», как птичка, и чирикать. Вот он остановился и присел. Это послужило сигналом для всех играющих — он нашел зернышки, и дети-«воробушки» «полетели» к нему.

Игра «Встань на мешочек»:

Все дети бегают по кругу, а один малыш встал в центр и прыгает.

Оценка педагога: «А Настя у нас — зайка, она не бежит, а прыгает». При повторении игры уже все дети становятся «зайчиками».

У ребенка появится желание проявить самостоятельную двигательную активность, если:

— воспитатель своевременно расширял его двигательный опыт, развивал и совершенствовал его движения;

— малыш принимал участие в игре не от случая к случаю, а систематически;

— при подготовке к игре и по ходу игры воспитатель развивал у детей познавательный интерес к ее содержанию, поддерживал природное любопытство ребенка, его активное стремление к самостоятельности.

Есть еще одно условие успешного развития самостоятельности — это общение с детьми на основе доброжелательности, веры в ребенка, поддержки и поощрения его не только за успехи, но и за старание действовать активно.

Одной из главных задач, стоящих перед воспитателем при руководстве деятельностью детей в процессе игры, является формирование пространственного представления, умения владеть пространством. Во время игры

ребенок прежде всего сосредоточивает свое внимание на движении, но одновременно ему необходимо воспринимать пространство, в котором он действует, ощущать себя в нем, видеть окружающие предметы.

Развивайте у малышей зрительно-слуховые и зрительно-тактильные механизмы ориентирования. Предоставляйте ребенку возможность самостоятельно выбирать направление движения и находить свое место в пространстве. Бежит ли он за мячом, «летит ли на самолете», ему нужно научиться выбирать свою дорожку, ориентироваться среди других быстро движущихся детей и когда они бегут в прямом направлении или враспыленную.

Учите детей согласовывать свои движения с движениями играющих рядом. Наиболее сложно для малыша определить, близко или далеко находятся окружающие его предметы и как он сам располагается по отношению к этим предметам.

Упражняйте детей в определении таких понятий, как «близко — далеко», «низко — высоко».

Вводите в речевую практику слова, уточняющие пространственное положение предметов: **вперед, сзади, посередине, внизу, сверху, около, друг за другом, через** и т. п. (Дети встают друг за другом, когда едут на поезде или автобусе, или дети — «бусинки», и их «нанизали» на шнурочек. Малышу с еще неустойчивыми навыками трудно приспособиться к темпу и длине шага впереди идущего, если он стоит *близко*. «Встань *подальше*», — говорите вы ребенку. Воробушки на кустике сидят *высоко*; петушок стоит *посередине* круга; дети предупреждают цыплят, чтобы они от мамы не уходили *далеко*.)

Развивайте ориентировку на величину предмета: малыши приносят мячи большие и маленькие; дети надули большой пузырь.

Направляйте внимание детей на чувственное восприятие скорости движения: на машине можно ехать быстро и медленно; начинается дождь, падают редкие капельки — дети стучат пальчиком по ладошке, движения медленные; дождь пошел сильный — и движения пальчиком становятся быстрее.

Весь ход игры определяется правилами. Они регулируют двигательную деятельность детей, их поведение и взаимоотношения.

Малыши в силу своих психофизических особенностей правила игры не воспринимают как закон. Совершая действия по сюжету игры, они пока учатся своевременно реагировать на определенные сигналы — звуковые и словесные. Эти ориентиры помогают ребенку выполнять игровую задачу, своевременно переключаться с одного действия на другое, изменять способ движения, лучше запоминать последовательность игровых действий.

Учите детей слушать и слышать, смотреть и видеть!

Основным условием проведения игр является владение воспитателем методикой организации игрового процесса. Успех будет сопутствовать только в том случае, если педагог не только *видит* в игре каждого ребенка, но и, наблюдая за его деятельностью, *понимает* его. Педагогическая наблюда-

тельность позволяет воспитателю уважать интересы малыша, бережно относиться к его инициативной активности, вдумчиво выбирать методы руководства, корректировать поведение детей и свое собственное.

Внимание! Автор не считает необходимым в нижеприведенных играх давать жесткие и слишком конкретные описания действий воспитателя, предоставляя ему (как специалисту) право на собственную разработку поведения и поступков действующих лиц, которыми преимущественно являются привычные детям игрушки.

Догони*

Малыши любят от кого-то убежать или кого-то догнать. В этой игре они учатся бегать по периметру зала.

Посадите игрушечных зайку и мишку в противоположных сторонах зала. Объясните детям, что игру начинает зайка, он «убегает» от детей, а они его догоняют.

Воспитатель берет зайчика и во время бега держит его за спиной, чтобы малыши видели, за кем они бегут. Недалеко от того места, где сидит мишка, дети догоняют зайку. «Он устал и хочет отдохнуть», — говорит педагог и сажает зайку на пол. Затем берет мишку, и теперь уже он «убегает» от детей, а малыши догоняют. Так дети пробегают по периметру зала два круга. Игра заканчивается.

Поговорите с детьми о том, как зайка и мишка хотели убежать от них, но у деток быстрые ножки, и они догнали зверей.

Советы воспитателю

Совмещайте руководство игрой с выполнением главной роли: вы помогаете зайке и мишке «убегать» от малышей.

Следите за тем, чтобы дети бежали в одном направлении, не задевали друг друга. Не позволяйте вас перегонять.

По ходу игры спрашивайте, за кем они бегут, кого догоняют. Таким образом вы помогаете ребенку удерживать в памяти поставленную перед ним задачу.

Догоню, убегу*

Эта игра по организации напоминает игру «Догони», но с детьми «играет» кошечка. Сначала она «убегает» от малышей, но они ее быстро догоняют. Затем уже кошечка догоняет убегающих от нее детей.

* Этим значком отмечены игры, сюжет и содержание которых полностью разработаны автором.

Играя, изменяйте направление движения, дети должны бежать по периметру зала то справа налево, то слева направо.

Советы воспитателю

По ходу выполнения двигательных заданий разговаривайте с детьми, задавайте вопросы, оценивайте их действия.

Если дети не могут ответить на поставленный вопрос, ответ дает сам воспитатель.

Например:

— От кого вы сейчас убегали? (*От кошечки.*)

— Кошечка бежала быстро, но деток не догнала!

— У вас ножки отдохнули? Да? Сейчас кошечка от вас будет убежать, а вам ее нужно догнать.

— Вы кошечку догнали? Какие у вас быстрые ножки!

— Кто с вами сейчас играл? (*Кошечка.*)

Догони мяч*

Дети учатся самостоятельно выбирать и изменять направление движения, уступать друг другу дорогу.

Большие (диаметром 10–12 см) и маленькие (диаметром 6–7 см) мячи положите в два обруча, рядом поставьте две корзины — большую и маленькую.

Покажите детям мячи и назовите их величину. Предложите взять один маленький мяч и спрятать его в ладошках. Если кто-то из детей взял большой мяч, то он не сможет его спрятать, убедите ребенка, что он ошибся, и попросите взять маленький мяч.

Дети кладут маленькие мячи в маленькую корзинку. Затем берут большие мячи и кладут их в большую корзинку.

Выбросьте из корзины большие мячи. Как только дети их соберут, рассыпьте маленькие мячи. Дети кладут их в корзину вместе с большими мячами.

Игра повторяется еще раз, но рассыпать нужно одновременно все мячи.

Обратите внимание малышей на количество мячей: их много, а принести нужно каждому только один мяч.

Наблюдайте за действиями детей, спрашивайте, какой мяч приносит каждый из них, помогайте разложить мячи в разные корзины.

Советы воспитателю

Не торопитесь подсказывать, в какую корзину нужно положить мячи.

Задавайте детям вопросы: «Какой ты принес мячик? В какую корзинку его нужно положить?» Таким образом вы учите детей слышать задание, анализировать услышанное, соотносить слово с предметом и действием.

Кто-то из малышей, увлеченный игровым заданием, старается взять 2–3 мяча; напомните ему требование: принести нужно только один мяч.

Надуем пузырь**

Надуйте воздушный шарик в присутствии детей. Пусть они не только увидят, как шарик раздувается и увеличивается в размерах, но и услышат, как вы дуете. Для этого произнесите: «Фу-у-у-у!»

Предложите детям, чтобы они помогли вам надувать шарик. Научите их произносить те же звуки.

Вместе вы надули большой красивый шар. Поиграйте с ним, подбросьте его вверх, но не высоко. Он легкий и умеет летать. Не давайте шару упасть. Малыши обычно поднимают руки, им хочется его поймать. Постарайтесь руками кого-то из детей оттолкнуть шар, чтобы он еще раз поднялся вверх.

Поймайте шар, медленно и незаметно выпускайте из него воздух. Шарик становится маленьким, он шипит, «сердится». Произнесите звук «ш-ш-ш-ш». Понаблюдайте за реакцией детей.

«Шарику не хочется опять становиться маленьким! Как он сердится?»

Дети громко вместе с вами должны произнести услышанный звук.

Только после такой предварительной работы можно начать игру «Раздувайся, пузырь!».

Дети и взрослые образуют круг, стоят близко друг к другу и держатся за руки. Воспитатель произносит слова:

Раздувайся, пузырь,
Раздувайся, большой,
Оставайся такой,
Да не лопайся!
Лопнул пузырь!

*Играющие маленькими шагами
отходят назад, постепенно рас-
ширяя круг.*

*Дети говорят слово «Хлоп!»,
хлопают в ладоши и быстро
приседают.*

После слов «Лопнул пузырь» дети двигаются маленькими шагами к центру круга и произносят звук «ш-ш-ш-ш» или звук «с-с-с-с». Это — пузырь лопнул, и из него выходит воздух.

Регулирует движение детей воспитатель.

** Этим значком отмечены игры, содержание которых разработано автором по заимствованному сюжету.

Советы воспитателю

Текст произносите медленно, четко и ясно выговаривайте каждое слово. Звуки повторяйте несколько раз: благодаря повторению растет активность малыша, он легче справляется с заданием.

Учите детей делать глубокий вдох носом (рот закрыт) и плавный продолжительный выдох.

Перед проведением игры можно показать настоящие мыльные пузыри. Обратите внимание детей на то, как маленькие легкие пузырьки долго летают по воздуху, не спешат опускаться вниз.

Надуем пузырь (вариант)**

Помогите детям вспомнить игру. Спойте им знакомую песенку:

Раздувайся, пузырь,
Раздувайся, большой,
Оставайся такой,
Да не лопайся!

Спросите детей, как они надували пузырь, и вместе с ними произнесите: «Фу-у-у!»

«Пузырь надули большой, вот такой». Разведите руки в стороны и покажите, какой он был большой.

«Хлоп! Лопнул пузырь!» Все движения дети выполняют вместе с вами.

Прежде чем начать новую игру, покажите лежащие на полу обручи. «Это — домики для вас, идите встаньте в домики», — предлагает воспитатель.

После слов-сигнала «Бегите ко мне!» дети бегут к воспитателю, встают в круг, и начинается игра. Звучит знакомая песенка, малыши отходят назад — «надувают пузырь», все вместе произносят: «Фу-у-у-у!»

После слов «Лопнул пузырь!» дети — «маленькие пузырьки» — «разлетаются», бегут по залу, находят обручи-«домики» и встают в них.

Игра повторяется несколько раз.

Ты, собачка, не лай!*

Неожиданно где-то раздается лай, дети прислушиваются: за дверью (если игра проходит в помещении) лает собачка. Малыши открывают дверь и видят: перед ними сидит симпатичная игрушечная собачка. «Она, наверное, заблудилась и забежала в детский сад», — предполагает педагог.

Дети знакомятся с собачкой, дают ей имя — Жучка и решают, что она будет жить в зале.

Предложите малышам поиграть с Жучкой, принесите обруч — это будет ее дом.

Дети берутся за руки, идут по кругу и поют песенку:

Вот собачка Жучка,
Хвостик закорючкой,
Зубки — острые,
Шерстка — пестрая!

Собачка вдруг «залаяла». Дети останавливаются, грозят ей пальчиком и говорят:

Ты, собачка, не лай,
Лучше с нами поиграй,
Мы бежим, ты — догоняй!

Малыши бегут от собачки, она их «догоняет», а прячутся они в «домик» (встают за скамейку или за лежащий на полу шнур).

Ты, собачка, не лай! (вариант)*

Собачка Жучка сидит одна, ей грустно, она ждет, когда же детки с ней поиграют.

Малыши подходят, здороваются с собачкой, гладят ее. Воспитатель читает текст, дети помогают:

Жучка, Жучка,
Милый пес,
Ты так громко лаешь,
Будто нас пугаешь.

Дети гладят собачку.

Спросите, как Жучка лает. Малыши подражают лаю собачки: «Гав, гав, гав, гав!»

Дети грозят Жучке пальчиком и говорят:

Ты, собачка, не лай,
Лучше с нами поиграй,
Мы бежим, ты — догоняй!

Дети бегут на противоположную сторону площадки, в «домики»-обручи, собачка их догоняет. Затем Жучка возвращается на свое место, игра повторяется.

При повторе можно внести изменения: положите только два больших обруча. Объясните: в таком «большом доме» места хватит всем.

Советы воспитателю

Детей больше привлекают игрушки, в которых передан образ детеныша, поэтому лучше, если за дверью зала дети увидят щенка.

Одной из задач педагогического руководства двигательной деятельностью ребят является постепенное усложнение движений:

— при повторении игры раз за разом увеличивайте расстояние, которое ребенок пробегает;

— изменяйте расположение обручей на игровой площадке;

— собачка Жучка не должна сидеть на одном месте.

Солнышко и дождик**

Перед началом игры познакомьте малышей с ситуацией: «Если светит солнышко, то всем весело, птички поют песни, летают бабочки и жуки, на цветочках пчелки сидят. Но вот подул ветер, солнышко закрыла туча, и пошел дождик, а птички и бабочки куда-то спрятались».

Спросите детей, а куда спрячутся они, если пойдет дождик? Конечно, под зонтик!

Сообщаете малышам название игры, и по словесному сигналу «Солнышко светит» дети начинают бегать по площадке.

Если игра проводится осенью, изготовьте из любых подручных материалов осенние листочки, разбросайте их по полу. Малыши бегают между листьями, им весело.

Воспитатель читает маленькое стихотворение:

Быстрые ножки выбрали дорожку,
По дорожке я бегу,
Остановиться не могу.
Ах какие! Ох какие!
Наши детки озорные!

Затем педагог говорит: «Солнышко спряталось за тучку, и закапал дождик». Малыши останавливаются, поднимают ладошку, стучат по ней пальчиком и медленно произносят: «Ка-а-ап, ка-а-ап, ка-а-ап».

«Но вот дождик пошел сильный-сильный», — сообщает воспитатель и открывает зонтик, дети бегут и прячутся под ним.

Воспитатель говорит: «Какой сильный дождик! Как он капает! Кап, кап, кап, кап!» Малыши повторяют слова быстро-быстро.

Дети стоят под зонтиком, воспитатель, подражая дождю, стучит по зонтику и произносит:

Дождик, дождик, веселей,
Капай, капай, не жалеи!
Ты по зонтику стучи,
Только нас не намочи!

Дождик, дождик,
Что ты льешь,
Погулять нам не даешь?

Дети поют «песенку дождя»:
«Кап, кап, кап! Кап, кап, кап!»
«Кап, кап, кап! Кап, кап, кап!»

Дождик проходит, капельки падают редко: ка-а-ап, ка-а-ап, ка-а-ап.
Дети выходят из-под зонтика, поднимают руки, а на ладошки дождик не капает.

«Дождик прошел, выглянуло солнышко, и детки пошли гулять», — говорит педагог.

Игра повторяется несколько раз.

Советы воспитателю

Чтобы упражнять детей в произношении звукоподражаний, подбирайте разный ритм и продолжительность произношения.

Осенние листья сделайте яркими и большими, разбросайте их так, чтобы дети могли между ними кружиться, бегать и ходить врассыпную.

Выполнение игровых заданий доставляет малышам большое удовольствие. Всякий раз при повторении игры предлагайте другие интересные и доступные для детей движения (можно ходить врассыпную и перешагивать через ленточки; или же, по слову воспитателя, покружиться и присесть; во время бега врассыпную, по сигналу, найти свободный листочек и встать на него).

После быстрого бега следует перейти на ходьбу, идти тихо-тихо на носочках.

Солнышко и дождик (вариант)**

Раскройте зонтик, поставьте его на пол так, чтобы воспитанники не видели сидящего под ним игрушечного зайчика. Со стены на детей ласково смотрит солнышко, но рядом с ним висит тучка.

Спросите малышей, в какую игру они сейчас будут играть, куда они спрячутся, если пойдет дождик. Помогите вспомнить, как дождик капает, прочитайте одну строчку стихотворения: «Дождик капал на ладошки...» Последнюю строчку договаривают дети: «Кап-кап-кап!»

Скажите: «Если дождика нет, можно пойти гулять, а зонтик нужно закрыть».

Дети помогают поднять зонтик и видят: под ним сидит зайчик, он пришел поиграть с ними. Малыши бегают и прыгают, как зайчики.

Но вот солнышко спряталось за тучку, пошел дождик.

Дождик капал на ладошки,
Кап-кап-кап! Кап-кап-кап!

Дождик капает на ножки,
Кап-кап-кап! Кап-кап-кап!

Вдруг из тучки дождь полил,
Зайке хвостик намочил.
Какой сильный дождик!

Дети подняли ладошку, стучат по ней пальчиком и медленно произносят слова: «Кап-кап-кап!»

Дети поочередно ставят ножки на пяточки и так же медленно произносят слова: «Кап-кап-кап!»

Дети вместе с зайчиком бегут прятаться под зонтиком.

Дети стоят под зонтиком, воспитатель читает потешку:

Дождик, дождик, веселей
Капай, капай, не жалеи!

Ты по зонтику стучи,
Только нас не намочи!

Дети поют «песенку дождя»:
«Кап, кап, кап! Кап, кап, кап!» —
и хлопают в ладоши.

«Кап, кап, кап! Кап, кап, кап!»

Дождик прошел, выглянуло солнышко, и дети пошли гулять.
Игра повторяется снова.

Советы воспитателю

При повторении игры дети могут поиграть с зайчиком в догонялки. Может быть и другой, не менее интересный вариант: зайчик «прячется» в корзину с мячами; дождик прошел, а зайчика нет. Дети ищут его, находят в корзине, берут мячи.

Подскажите малышам, как по-разному можно играть с мячом.

Кто-то в гости к нам спешит*

Расскажите малышам, как дружно живут с мамой-кошкой котята в большой корзине. Это их домик.

«У нас в группе много игрушек, и живут они тоже очень дружно. А вы дружные ребята? Где домик, в котором вы будете жить?» Помогите детям выбрать «домик» и сообщите, что сейчас кто-то придет к ним в гости.

Воспитатель «приводит гостей», обращается к детям, поясняя, кто же к ним идет:

- | | |
|--|---|
| <p>1. Детки в домике сидят
И в окошечко глядят.</p> <p>Кто-то в гости к нам спешит
И копытцами стучит!
Кто это? Лошадка!</p> <p>Покажите, как бежит
лошадка.</p> | <p><i>«Домик» — за гимнастической скамейкой, а выглядывают дети в «окошечко» из-под скамейки.</i></p> <p><i>Дети выходят из «домика», изображают лошадок, бегут и цокают языком.</i></p> |
| <p>2. Детки в домике сидят
И в окошечко глядят.</p> <p>Кто-то в гости к нам спешит
Шею тянет и шипит:
«Ш-ш-ш-ш-ш!»
Кто это? Гусь!</p> <p>Покажите, как гуси ходят и
«разговаривают» друг с другом.</p> | <p><i>«Домик» — за гимнастической стенкой. Каждый выбирает «окошечко» между перекладинами.</i></p> <p><i>Дети выходят из «домика» и изображают гусей. Полусогнутые в локтях руки отведены назад (это крылья), идут, переваливаясь.</i></p> <p><i>Громко говорят: «Га-га-га!»</i>
<i>Тянут шеи и шипят: «Ш-ш-ш!»</i></p> |
| <p>3. Детки в домике сидят
И в окошечко глядят.</p> <p>По дорожке кто-то скачет.
Кто это?
Это наш веселый мячик!</p> <p>Покажите, как прыгает
мячик.</p> | <p><i>Дети встают в лежащие на полу обручи-«домики».</i></p> <p><i>Воспитатель идет к детям, отбивая мяч.</i></p> <p><i>Дети выходят из «домиков» и прыгают на месте.</i></p> |

Мячик хочет поиграть с малышами в догонялки.

При произнесении слов «Раз, два, три! Беги!» дети бегут на противоположную сторону зала, а мячик их догоняет.

Игра повторяется 2–3 раза.

Советы воспитателю

Не случайно, что в игре действующим персонажем является игрушка. Она раскрывает сюжет игры и помогает малышу лучше представить игровую ситуацию.

Можно подобрать для игры и другие персонажи, при этом движения, которым подражают дети, должны быть разнообразны и доступны для выполнения.

Малыши узнают и называют игрушку, но могут не знать, как ходит гусь или петушок. Помогите ребенку войти в образ, показывайте и одновременно объясняйте незнакомые для него движения.

Кто-то в гости к нам спешит (вариант)*

Начните читать стихотворение:

Детки в домике сидят
И в окошечко глядят.
Кто-то в гости к нам спешит...

Предложите внимательно посмотреть кругом, кто же пришел к детям в гости. Конечно, они быстро увидят лошадку, гусей и машину, в кузове которой лежат рули. (Игрушки должны стоять на видном месте.) Лошадка и гуси пришли поиграть с малышами еще раз.

Игра начинается, дети находят себе «домики», выглядывают в «окошечко» и ждут гостей.

- | | |
|---|--|
| <p>1. Детки в домике сидят
И в окошечко глядят.
Кто-то в гости к нам спешит
И копытцами стучит!
Кто это? Лошадка!</p> | <p><i>Дети изображают лошадок, которые умеют быстро бегать, тихо ходить, проходить по узкой дорожке, по гимнастической доске.</i></p> |
| <p>2. Детки в домике сидят
И в окошечко глядят.
Кто-то в гости к нам спешит,
Шею тянет и шипит:
«Ш-ш-ш-ш-ш!»</p> | <p><i>Дети могут остаться в том же «домике» или перейти в другой. (Подскажите, в какой домик могут перейти дети.)</i></p> |
| <p>3. Детки в домике сидят
И в окошечко глядят.
Зашуршали громко шины,
Это едет к нам машина.
Быстро я рулем кручу,
Если хочешь, прокачу!</p> | <p><i>Дети выходят из домиков, берут рули и «едут на машине», каждый по своей дорожке. Обращайте внимание, чтобы они не забывали, что «едут на машине», держали руль перед собой и поворачивали его.</i></p> |

Игра проходит без повторения.

Кто-то в гости к нам спешит (вариант)*

Дети находят себе «домики», выглядывают в «окошечко» и ждут гостей.

1. Детки в домике сидят
И в окошечко глядят.
По дорожке кто-то скачет.
Это наш веселый мячик!

Игра в догонялки.
Дети бегут, мячик их
догоняет.

2. Детки в домике сидят
И в окошечко глядят.
Прилетела птичка,
Птичка-невеличка.
Детки слышат птичий крик:
«Чик-чирик, чик-чирик!»

Спросите детей, как называется
эта птичка.
Дети — воробушки. Они летают,
зернышки клюют, песенку поют:
«Чик-чирик, чик-чирик!»

3. Детки в домике сидят
И в окошечко глядят.
Кто-то громко так пыхтит:
«Пых-чу, вор-чу,
Колесами сту-чу, вер-чу,
Стоять на месте не хочу!
Садись скорее, прокачу!
Чу-чу! Чу-чу! Чу-чу! Чу-чу!»

Звучит музыка. К домику
приехал паровоз. Помогите детям
сесть в вагончик — положите две
рейки. Дети встают между ними,
поднимают рейки — это вагончик.
Управляйте движением.

Поезд тронулся, колеса у вагончика застучали, поезд загудел.
Дети в такт движениям рук произносят звуки: «Чу-чу! Чу-чу!»

Советы воспитателю

Вас не должно смущать, что «в гости» к детям «приходят» знакомые игрушки. Повторение движений развивает у малышек ориентировку в игровой ситуации, формирует быструю и осмысленную реакцию на двигательные действия.

Вносите изменения в игровые сюжеты:

— гуси увидели собачку, рассердились, бегут за ней и шипят. Собачка убежала, гуси ходят довольные, разговаривают друг с другом;

— машины могут ехать друг за другом в разных направлениях, неожиданно останавливаться по сигналу.

Развивайте у детей самостоятельную двигательную активность в игре:

— не показывайте каждый раз, как ходят гуси;

— у вас в руках собачка, она зарычала на гусей, подскажите детям, как гуси должны себя вести.

Озорной мячик**

Воспитатель играет большим красивым мячом (диаметр — 30–40 см). Такой мяч дети еще не видели. Малыши стоят около воспитателя, смот-

рят на его действия, в глазах у них восторг и желание поиграть с таким мячом.

Дети и воспитатель с мячом стоят в противоположных сторонах зала. (Только при таком расположении малыши увидят мяч и смогут воспринять его ритмичные движения.)

Текст читает воспитатель:

Разноцветный быстрый мячик
По дорожке скачет, скачет.
Мяч веселый и большой,
Мы попрыгаем с тобой!

Прыгай, прыгай веселей,
Своих ножек не жалеи!
Стоп!

А сейчас — раз, два, три!
Мы бежим! Ты — догони!
Бегите скорей от мяча!

Отбивая мяч, воспитатель идет
к детям. Дети прыгают на месте.

Воспитатель отбивает мяч, стоя
на месте около детей.
Дети останавливаются, воспитатель
держит мяч в руках.

Дети бегут на противоположную
сторону зала и встают за гимнасти-
ческую скамейку. Их «догоняет» мяч.

Игра повторяется несколько раз.

Советы воспитателю

Перед началом игры покажите малышам мяч. С таким большим мячом они еще не играли. Спросите, что умеет делать мячик. Они вспоминают, какие движения раньше выполняли с мячом, и называют их.

Содержание игры раскрывает стихотворный текст. Развивайте у детей чувство ритма, соотносите движения мяча со словами текста.

Подскоки каждый ребенок выполняет в своем темпе и ритме.

Проведите игру живо, эмоционально, чтобы в поведении детей ощущалась только радость: и когда они прыгают на месте, подражая движению мяча, и когда убегают от мяча.

Бусинки**

Приготовьте длинный цветной шнур и короткий шнурочек, на который надо нанизать колечки от пирамидки или какие-либо другие предметы разной формы. Это — бусы. Концы шнурочка не завязывайте, а держите в руке.

Покажите бусы детям, наденьте их на шею и спросите, что вы надели, как это называется. Малыши могут ответить не сразу, их смущают знакомые колечки от пирамидки, не удивляйтесь, если кто-то из малышей скажет, что это — пирамидка, но кто-то обязательно узнает бусы и назовет их правильно.

Вы отпускаете концы шнурочка, и бусы неожиданно для детей рассыпаются. Малыши собирают «бусинки», вы помогаете нанизать их на шнурочек; свяжите концы и повесьте бусы на видное место.

Покажите детям длинный шнур, на него нужно нанизать большие бусины.

Спросите воспитанников, не хотят ли они стать такими бусинами. Помогите им встать вдоль шнура на таком расстоянии, чтобы во время движения не мешать друг другу. Малыши держат шнур одной рукой, вы их ведете по залу.

Общайтесь с детьми, это доставляет им большую радость. Напомните, что они — нарядные бусинки: желтые, синие, зеленые (по цвету шортиков или футболочек).

Остановите детей и все вместе хлопните в ладоши; шнурочек падает, бусинки рассыпались. Дети бегают по залу (площадке), воспитатель их догоняет.

На слова «Бусинки, бегите ко мне!» — дети подходят, встают друг за другом, берут шнур, игра повторяется.

Советы воспитателю

Объяснение порядка игры по времени совпадает (идет почти параллельно) с началом и развитием самой игры.

Ходьба детей в построении должна быть непродолжительной: они идут друг за другом каждый в своем темпе, им трудно приспособляться к длине шага впереди идущего.

Обращайте внимание на тех, кто идет быстро, поощряйте тех, кто не подходит близко к идущему впереди. Таким образом у детей воспитывается способность согласовывать свои движения с движениями других играющих.

Учите детей бегать в разных направлениях.

Бусинки (вариант)**

На шнурок нанижите другие предметы и наденьте новые бусы. Интересно, увидят ли дети, что бусинки на шнурке другие? В противном случае вы обратите их внимание на эти отличия.

Спросите детей, в какую игру они будут сейчас играть.

Далее все действия детям знакомы: шнурок лопнул, бусинки рассыпались, дети их собирают, вы помогаете нанизывать их на шнурок.

Затем дети — большие «бусины» — встают вдоль длинного шнура, и вы их ведете по залу или площадке.

Веселые «бусины» решили похлопать в ладоши и показать, какие они большие; шнур падает, дети разбегаются и прячутся от вас. Ищите их, нарочно заглядывая не в те места: «Где же мои бусины, куда они укатились?»

Позовите детей: «Бусины, идите ко мне!» Малыши с восторгом выбегают из своих укрытий.

Игра повторяется несколько раз.

Бусинки (вариант)**

Бусинки со шнурка рассыпьте в зале, но так, чтобы дети не видели, где они лежат, и хорошенько поищите их, а шнурок повесьте на видное место.

Назовите игру, в которую сейчас будут играть малыши.

«Но где же бусы? Шнурок висит, а бусинок нет! Кто их рассыпал? Кто развязал шнурок? Это, наверное, сделал котик, вот он сидит рядом. Котик ведь любит играть с клубочками, шариками», — говорит воспитатель.

Дети ходят по залу, собирают бусинки (по 2–3 предмета на каждого ребенка). Вы помогаете им нанизывать бусины на шнурок. Свяжите концы шнурка, готовые бусы положите рядом с котиком.

Затем дети — большие «бусины» — берут шнур, вы ведете их по залу. Чтобы движения малышей были более разнообразными, обойдите вместе с ними большой мяч, пролезьте в стоящий вертикально обруч.

Шнур лопнул, и «бусины» покатались по полу (дети не бегут, а ложатся на пол, перекатываются со спины на живот). В несколько приемов они преодолевают небольшое расстояние. Следите, чтобы малыши не мешали друг другу, так как, лежа на полу, они не ориентируются в пространстве; направляйте их движения.

Дети-«бусины» еще раз могут занять свои места вдоль шнура, и игру можно повторить.

В результате многократных повторений одних и тех же действий ребенок начинает выполнять их только по словесному указанию. Ваше слово становится для детей сигналом к действию.

Учите малышей вслушиваться в ваши указания и следовать им.

Ехали, ехали и приехали*

На игровой площадке разместите:

- «гараж» (положите там рули);
- «аэродром» (поставьте игрушку-самолет);
- определите место, где будет жить лошадка.

Дети приходят в «гараж», берут рули, и вот уже каждый из них «сидит» в своей «машине». Прежде чем «машины» поедут, их нужно завести. Малыши произносят звук «р-р-р-р» (кто как умеет). «Мотор» у «машин» заработал, теперь нужно, стоя на месте, потопать ножками — это закрутились «колеса».

«Машины» сначала «едут» медленно, «проезжают» по дорожке (гимнастической доске), по «горбтому мостику» (наклонным модулям). Затем быстро, каждая по своей дорожке.

Едем, едем мы с тобой
На машине грузовой.
Шины весело шуршат,
Ехать нам быстрее велят.

«Ехали, ехали и приехали...», — говорят дети вместе с воспитателем.

«Посмотрите, стоит самолет. Куда вы приехали?» Дети приехали на аэродром. Спросите их: на чем они сейчас полетят? «Вы — летчики и сейчас полетите на самолете. Выходите из машины!»

Дети кладут рули и «салятся в самолеты», руки разводят в стороны и произносят звук «Ж-ж-ж-ж!». «Самолет полетел».

Самолет летит,
Самолет гудит:
«А куда же я лечу?
Я лечу, куда хочу!»
Улетел за облака.
«До свидания! Пока!»

Во время игры напоминайте, чтобы дети держали руки в стороны.

«Самолеты» возвращаются на «аэродром», дети «салятся в машины», берут рули и «едут» туда, где стоит лошадка.

«Ехали, ехали и приехали», — говорят дети. К кому они приехали? К лошадке. Кладут рули и выходят из «машины».

Цок-цок! Цок-цок!
Я лошадка — серый бок,
Я копытцами стучу,
Если хочешь, прокачу!

*Дети как будто бы салятся
верхом на лошадку, руки держат
перед собой и «скачут». Во время
движения цокают языком.
(Если кто-то не знает, как
выполнить движение, покажите.)*

Пока воспитатель читает стихи, малыши «едут на машине», «летят на самолете» и «скачут на лошадке». На сигнал «Лошадки остановились!» дети берут рули и «на машинах едут в гараж». Игра заканчивается.

Советы воспитателю

Проявите творчество: к кому еще дети могут приехать в гости на машине?

Игрушки разместите в разных местах зала. Там, где лежат рули, — гараж. Рулем может быть обруч диаметром 35 см или любой другой предмет, напоминающий по форме руль.

Дети узнают, что на машине они едут, на самолете летят, а на лошадке можно поскакать. Все движения малыши выполняют в своем темпе, сопровождая характерными звуками.

Детям свойственно стремление к быстрым движениям. В зависимости от игровой ситуации учите ребенка переключаться с одного темпа движения на другой.

Развивайте умение выслушивать задание, сохранять его в памяти и действовать по заданию.

Предоставляйте детям возможность самостоятельно выбирать способ игрового действия, при необходимости оказывайте помощь.

Встань на мешочек*

Дети самостоятельно готовятся к игре, берут по два мешочка, встают, образуя большой круг, кладут мешочки перед собой, один рядом с другим, и встают на них двумя ногами.

Игра начинается с быстрой ходьбы по кругу, малыши оставляют мешочки на месте, воспитатель сопровождает движение детей словами:

По дорожке, по дорожке, *Это сигнал к началу игры,*
Зашагали наши ножки. *дети идут по кругу.*

А сейчас я побегу. *Дети переходят на бег.*
Я бегу-у-у, бегу-у-у, бегу-у-у,
Остановиться не могу-у-у.

Ножки устали, *Дети встают на мешочки.*
На мешочек встали!

Игра повторяется, но дети бегут по кругу в противоположную сторону.

Встань на мешочек (вариант)*

Набивные мешочки нужно положить на любое свободное место в центре зала так, чтобы они не мешали ребятам бегать врассыпную.

Дети встают около мешочков и выполняют движения в соответствии с текстом, который произносит воспитатель:

Прыгай, прыгай веселей,
Своих ножек не жалея!
Прыг-скок! Прыг-скок!

*Дети прыгают на месте около
мешочков.*

Ножки прыгали, устали,
По дорожке побежали.
Я бегу-у-у, бегу-у-у, бегу-у-у,
Остановиться не могу-у-у-у.

Дети бегут врассыпную.

Не зевай, не зевай,
Свой мешочек занимай!

Дети встают на мешочки.

Игра повторяется.

Советы воспитателю (для обоих вариантов игры)

Сопровождая движения малышей стихотворным текстом, вы помогаете установить связь слова с действием и предметом. Таким образом, восприятие ребенка подкрепляется ощущениями.

Текст нужно произносить выразительно, медленно, с паузами. Но темп движений детей при этом не меняется, изменяется только характер движений: идут, переходят на бег, останавливаются и т. д. Малыши учатся подчинять свои движения разнообразным внешним сигналам.

В конце игры, стоя на мешочках, дети переступают с ноги на ногу, как бы топчутся, стоя на месте. Можно дать дополнительное задание для рук: хлопнуть в ладоши, спрятать руки за спину, постучать кулачком о кулачок.

Воробушки-пташки*

Поговорите с малышами, оживите в их памяти знания о птицах, за поведением которых они наблюдали на прогулке. Спросите, каких птичек они кормили крошками и как птички сказали: «Спасибо».

Воспитатель объясняет игру, где все дети будут птичками.

На одной стороне зала положите обручи — это «гнездышки», в них сидят «воробушки».

Воробушки-пташки,
Серые рубашки,

Вместе с солнышком встают,
Громко песенку поют:

Чик-чирик, чик-чирик, чик-чирик!

«Воробушки» спели песенку и «полетели» гулять. Они «летали, летали», сели на дорожку, нашли «зернышки» и начали «клевать».

Из гаража «выезжает машина». По сигналу воспитателя «Машина едет!» — «воробушки улетают» и «салятся на кустик» (дети встают на скамейку), ведут себя тихо и смотрят, куда поедет машина. Машина возвращается в гараж.

«Воробушкам» стало весело, они еще раз спели песенку и «полетели» гулять. «Воробушки» могут не только «зернышки клевать», но и пить водичку, «чистить перышки», греть на солнце свои носики, но как только появляется «машина», они «улетают».

В конце игры «воробушки летят в свои гнездышки».

Советы воспитателю

Малыши в игре подражают всему, что видят. Покажите детям этих птичек во время прогулки, на улице. Интересно послушать, как громко они «разговаривают» (чирикают), когда стайка воробьев сидит на кустах. Побеседуйте с воспитанниками:

— О чем они говорят?

— Птичкам весело, они радуются солнышку!

— Бросьте им крошки и наблюдайте, как они клюют. Чем еще можно покормить птичек?

Покажите, как воробушки чистят перышки, отряхивают пыль с хвостика, расправляют крылышки, тянут поочередно лапки.

При повторении игры меняйте условия, придумывайте новые действия; знакомые движения усложняйте. От машины дети-«воробушки» могут не «улетать в гнездышко», а «перелетать» с одного места на другое.

Такое педагогическое руководство способствует развитию у детей воссоздающего воображения.

Мы веселые ребята**

На одной стороне зала для каждого малыша положите несколько обручей диаметром 50 см — это их домики, а на противоположной стороне положите два-три обруча диаметром 1 м.

Дети встают в «домики», воспитатель рядом с ними играет большим мячом и вместе с малышами говорит такой текст:

Мы — веселые ребята,

Любим бегать и играть.

Мяч, попробуй нас догнать.

Раз, два, три — догони!

Как только будут произнесены последние слова, дети бегут на противоположную сторону зала, мяч их «догоняет».

В каждый обруч встают несколько малышей. Похвалите их: «Какие дружные дети живут в домиках!» Спросите, как зовут дружных детей, каждый должен назвать свое имя.

Игра повторяется. Дети бегут на противоположную сторону зала и прячутся от мяча каждый в своем «домике».

Советы воспитателю

Основное движение в игре — бег в прямом направлении. Обратите внимание на взаимоотношения детей, развивайте умение ориентироваться в пространстве, согласовывать свои действия с действиями других детей; учите видеть бегущего впереди и рядом.

При повторении игры спрячьте большой мяч, теперь малышом догоняет маленький мячик. Дети любят всякие неожиданности. Когда они прибегают и спрячутся в «домики», спросите: где же большой мячик, куда он укатился?

Дети находят маленький мяч и говорят, что большой мяч «устал, лежит и отдыхает».

Серые мышки*

На стульчик посадите игрушечного кота Мурзика, а рядом поставьте корзинку, в которой лежат маленькие мышки (игрушки).

Начните игру словами: «Мурзик прибежал к детям поиграть и принес корзиночку. Что в ней лежит?»

Дети подходят к коту, здороваются с ним, заглядывают в корзинку и видят, что в ней сидят маленькие мышки.

Воспитатель поясняет: «Мышки котика не боятся. Мурзик с ними дружит». Дети берут мышек в руки.

Воспитатель читает текст: «У маленьких мышек черные глазки, розовый носик и длинный хвостик». Дети рассматривают мышек, показывают глазки, носик, хвостик.

Спросите малышей, а не хотят ли они стать «мышками» и поиграть с Мурзиком. Мурзик — добрый кот, мышек он не ловит.

С мышками дети уходят в свою «норку» (за скамейку), туда же переносят корзинку, кладут в нее мышек, а сами идут к Мурзику в гости.

Воспитатель читает:

Мышки шли, шли, шли,

В гости к коту пришли.

Котик, котик, хватит спать!

Котик крепко спит и не слышит,

что идут «мышки».

Мы пришли к тебе играть!

Мурзик, вставай!

Какой Мурзик соня!

Мурзик продолжает спать.

Дети хлопают в ладоши и громко говорят:

Котик, котик, хватит спать!

Мы пришли к тебе играть!

Мурзик, вставай!

Серых мышек догоняй!

Кот проснулся, увидел «мышек», сказал: «Мя-у-у!»

«Мышки» убегают и прячутся в «норку», а Мурзик их догоняет.

Советы воспитателю

Напомните детям, что они — маленькие веселые мышки с длинными хвостиками и розовыми носиками.

Мышкам скучно в норке сидеть, нужно разбудить кота Мурзика и поиграть с ним в догонялки.

Если «норка» за гимнастической скамейкой, то дети под скамейкой пролезают и идут к коту, возвращаясь в «норку», они просто забегают за скамейку. «Норками» у «мышек» могут быть и обручи.

Самое трудное для детей — смена действий: после сигнала «Котик сказал “Мя-у-у!”» «мышки» могут не сразу убежать, помогите им, воспользуйтесь еще одним сигналом — «Мышки, бегите от котика!»

Роль Мурзика исполняет воспитатель, он же читает стихи, малыши помогают. Как только произнесена последняя строчка стихотворения, педагог берет игрушку в руки и «оживляет» ее; дети такого перевоплощения обычно не замечают.

Веселая Мурка*

В этой игре кошка Мурка догоняет клубочки, закрепленные на шнуре. Детей прежде всего нужно научить новым действиям.

Возьмите шнур длиной не более 1 м, на одном конце сделайте петлю (за нее дети держат шнур), на другом — закрепите клубочек.

Шнуры с клубочками (количество их должно соответствовать числу детей) перекиньте через скамейку на некотором расстоянии друг от друга. Клубочки должны лежать на полу (на траве). С противоположных сторон площадки положите веревки. Малыши с клубочками, убегая от кошечки, заходят за веревку; это их «дом», там они отдыхают.

«Вы играли с собачкой, петушком, к вам в гости приходили гуси, а с кем сейчас вы будете играть?» Загадайте малышам загадку:

У нее четыре лапки,
А на лапках — цап-царапки.
Очень любит поиграть
И клубочек покатать!

Кто это?

Дети конечно же догадались, что это кошка Мурка (роль кошки исполняет педагог).

Обратите внимание малышей на клубочки и спросите, как дети думают: будет ли Мурка играть с клубочком, если его вот так покатать? Возьмите шнур и покажите, как его надо держать и как клубочек двигается. Это интересное действие, у детей появляется желание поиграть так с кошечкой.

Малыши берут каждый по шнуру с клубочком, спокойно идут по залу (площадке) и показывают кошечке, как их клубочки двигаются. Мурка охотится за клубочками, пытается чей-то клубочек поймать. Только после того, как дети освоят это действие, они убегают и прячутся в «домики».

Мурка сидит рядом и ждет, когда же дети побегут на противоположную сторону, а она догонит их клубочки.

Советы воспитателю

Эта игра должна проходить на большом пространстве, чтобы во время движения шнуры с клубочками не запутались.

В игре участвует небольшая группа детей.

При повторении игры меняйте предметы, на конце шнура можно закрепить (с помощью прищепки или крючочка) шарик, бантик, изготовленный из любого материала, который способен держать форму, колечко с ленточками или колокольчик.

Новые предметы, разные не только по форме, но и по цвету, появляются для детей неожиданно, это удивляет и радует их.

Поведение кошечки в этой игре зависит от фантазии воспитателя. Например, роль кошечки можно исполнять вдвоем с ребенком, т. е. с «маленьким котенком».

Поиграем*

Обручи расположите по кругу, их число должно соответствовать количеству детей. В каждый обруч положите по два предмета: воланчики, на ободке которых закреплены тонкие цветные ленточки, и рули.

Перед началом игры обратите внимание детей на расположение обручей и лежащие в них предметы. Назовите играющих веселыми и озорными малышами и покажите, как они будут играть: подбросьте один воланчик вверх — пусть дети увидят, как он летает.

Малыши встают около обручей и по словесному сигналу «Побежали!» бегут по кругу, а воспитатель читает знакомый текст:

По дорожке я бегу,
Остановиться не могу.
Ах какие! Ох какие!
Наши ножки озорные!

Малыши бежали, бежали, в обруч встали!

Дети встают в обруч, берут названные воспитателем предметы и идут играть. Воланчик подбрасывают вверх, закидывают в приподнятый обруч, который держит педагог. Затем воланчики убирают, встают около обручей и еще раз бегут по кругу.

На сигнал «Малыши бежали, бежали, в обруч встали!» дети останавливаются, берут рули и «едут на машине», каждый по своей дорожке. Обручи разложите по всей площадке, чтобы «машины» их «объезжали».

Напоминайте, что ехать можно быстро и медленно.
«Машины уезжают в гараж», игра заканчивается.

Советы воспитателю

Следует позаботиться, чтобы были созданы благоприятные условия для лучшего восприятия детьми игровых заданий.

По ходу игры подсказывайте наиболее рациональные способы действий.

Развивайте слуховую ориентировку, слуховое внимание, умение внимательно прислушиваться к каждому слову педагога, выполнять все его требования, способность вовремя затормозить ненужное действие.

В обруч можно положить любые предметы.

Автобус*

Дайте детям цветные ленточки (длиной не менее 40 см) и пригласите сесть в «автобус».

Малыши встают друг за другом, одной рукой берутся за шнур (веревку) диаметром 1 см или рейку, в другой руке держат ленточку.

«Заработал мотор», дети воспроизводят звук, и «автобус поехал», пассажиры машут ленточками.

Воспитатель начинает пояснение: Дети произносят звукоподражание:
«Автобус едет и сигналит». «Би-би-би-би!»
«Автобус едет и колеса шуршат». «Ш-ш-ш-ш-ш!»
«Автобус едет, а мотор его ворчит». «Р-р-р-р!»

«Автобус приехал», малыши подходят к лесенке и вешают ленточки на перекладины. Высоту выбирают самостоятельно.

Звучит музыка, воспитатель предлагает детям поиграть с петушком и собачкой Жучкой. «Только вот беда! Игрушки куда-то спрятались».

Сначала малыши находят петушка, идут вокруг него и поют ему знакомую песенку:

Петушок, петушок,
Золотой гребешок... (и т. д.).

Петушку понравилась песенка, он сказал детям: «Спасибо!» Малыши поют: «Ку-ка-ре-ку-у-у!», сажают петушка на скамейку. Но где-то еще спряталась Жучка.

Искали, искали и нашли собачку Жучку.

Помогите малышам вспомнить, в какую игру они раньше играли с Жучкой, какую песенку пели.

Дети кладут обруч, в середину его сажают собачку, идут по кругу, хлопают в ладоши и поют песенку:

Вот собачка Жучка,
Хвостик закорючкой,
Зубки острые,
Шерстка пестрая!
Ты, собачка, не лай,
Лучше с нами поиграй,
Мы бежим, ты — догоняй!

Собачка весело лает, бегают не за всеми детьми сразу, а за каждым в отдельности и старается кого-нибудь догнать.

Дети бегают по залу (площадке) в разных направлениях, но не прячутся в «домики».

Советы воспитателю

Помогите воспитанникам сориентироваться в пространстве.

По ходу игры подсказывайте малышам, называя их по имени, куда они могут убежать от Жучки.

МАЛОПОДВИЖНЫЕ ИГРЫ

Игры малой подвижности так же, как и подвижные, доступны детям по своему содержанию.

Малышам прежде всего должно быть интересно — это основное требование педагогического руководства их деятельностью.

Положительные эмоции ребенка отражают его хорошее настроение. Психологи отмечают, что в эмоциях детей присутствует элемент самооценки по результату игры.

В ходе наблюдения за игровой деятельностью детей было отмечено, что свои чувства они выражают достаточно ярко, когда успех близок или результат уже достигнут.

Чтобы поднять эмоциональный тонус детей, персонажами игр становятся сюжетно-образные игрушки: сердитые гуси, веселая лошадка, ласковая кошечка, заботливая курочка. Они-то и создают реально-условную ситуацию игры и помогают ребенку не только воспроизвести движение, но и озвучить крик животного или птицы. Дети поют песенку петушку, кормят его крошками «не понарошку», а «по-настоящему». Петушок должен «поклевать крошки» из всех ладошек, иначе малыш может обидеться и выйти из игры.

Основным движением в малоподвижных играх является ходьба.

В зависимости от содержания игры задания в процессе ходьбы изменяются: дети идут друг за другом, передвигаются в рассыпную между предметами, движутся по кругу, держась за руки и т. д.; чередуются виды ходьбы, регулируется темп и направление движения. Ходьба сочетается с разнообразными движениями рук и действиями с предметами.

Нужно отметить, что такие двигательные задания детям доступны, малыши испытывают радость от самих движений.

В построении данного вида игр есть свои особенности — двигательные действия в них происходят в спокойной обстановке. Игровой сюжет построен так, что дети часто кого-то ищут по звуковому или речевому сигналу; идут к кому-то в гости, а с друзьями нужно поговорить.

Малышам нравятся неожиданные сюрпризы, они также предусмотрены в этих играх: дети находят гнездышко с цыплятами; в гости к ним приходит Колпачок; они ищут осенние листочки, а находят мишку, спящего на листочках. По ходу игры предусмотрены ситуации, которые незаметно для малышей вовлекают их в речевое общение. Дети отвечают на вопросы, отга-

дывают загадки, разговаривают во время игры с персонажами, и все эти действия выполняют без излишней торопливости.

В малоподвижных играх легче создать у детей наглядную картинку игровой ситуации, ярче выделить игровые образы, воздействовать на воображение и эмоции.

Ценность малоподвижных игр заключается в том, что спокойный игровой сюжет создает наиболее благоприятные условия для развития внимания, восприятия, памяти, уточнения имеющихся представлений.

Выполнение правил в игре требует от ребенка понимания игровой ситуации. Развивается воссоздающее воображение, совершенствуется звуковая сторона речи.

Совместные действия маленьких детей создают условия для общих радостных переживаний.

Мои ладошки**

Спросите детей, есть ли у них ладошки. «Покажите мне ладошки, — просите вы, — похлопайте ладошками!»

Воспитатель проговаривает текст, дети выполняют движения.

Покажи их поскорей,
Хлопай, хлопай веселей!
Хлоп-хлоп! Хлоп-хлоп!
Этими ладошками
Похлопаем немножко.
Хлоп-хлоп! Хлоп-хлоп!
Спрятались ладошки!
Ой-ой-ой!

Дети стоят, показывают ладошки, хлопают и говорят: «Хлоп-хлоп! Хлоп-хлоп!»
Дети идут по залу (площадке), хлопают ладошками и говорят: «Хлоп-хлоп! Хлоп-хлоп!»
Останавливаются, ладошки сжимают в кулачки, качают головой и говорят: «Ой-ой-ой! Ой-ой-ой!»

Кулачок скорей открой,
Покажи ладошки!
Этими ладошками
Похлопаем немножко!
Хлоп-хлоп-хлоп!
Топ-топ-топ!

Дети показывают ладошки, хлопают ими и говорят: «Хлоп-хлоп!»
Идут по залу, топают ножками и говорят: «Топ-топ!»

Кто позвал?*

Звучит музыка, на скамейке лежат цветные флажки, с которыми малыши будут играть.

Но вдруг где-то залаяла собачка. Спросите детей: чей это голос? Они узнают собачку и идут ее искать. Она «спряталась» за корзину с мячами. Малыши сажают собачку на ящик и хотят с ней поговорить, но их опять кто-то зовет. Это кошечка, она сидит за дверью и просится в зал. Дети сажают ее рядом с собачкой.

Напомните малышам, что пора поиграть с флажками. Воспитатель играет вместе с детьми, показывает разные движения, помогает ориентироваться в зале. Все действия дети выполняют правой и левой рукой.

Постучи кулачком**

Дети показывают свои кулачки, стучат ими по коленкам и кулачком о кулачок, затем прячут руки за спину.

Воспитатель читает текст, малыши выполняют движения:

Застучали наши ножки
по ровненькой дорожке.

Дети идут коротенькими шажками, притопывая.

Кулачком сильнее бей,
Тук, тук, тук, тук!

Дети идут обычным шагом, стучат кулачком о кулачок.

Постучим мы кулачком
И покружимся волчком.

Кружатся на месте.

Мы кружились,
Мы кружились,
На бочок все повалились!

Дети ложатся на пол и переворачиваются с одного бока на другой.

Игра повторяется в том же варианте.

Солнечный зайчик**

В солнечный день с помощью зеркала попробуйте навести световое пятно на стену. Предложите малышам поймать солнечного зайчика.

Передвигая зеркальце, покажите ребенку, как солнечный зайчик прыгает, танцует, прячется.

Можно взять два зеркальца, тогда зайчиков будут ловить несколько детей.

Цып, цып, цып, цып!**

(стихи Л. Станцеева, С. Михалкова)

«Дети, послушайте, кого я сейчас позову: цып, цып, цып! Да, я зову цыплят. Давайте все вместе их позовем, может быть они прибегут к нам», — начинает воспитатель.

Дети зовут цыплят. Где же они? Наверное, их нужно поискать.

Цыплята сидят в гнездышке, дети находят их, берут по одному птенцу.

Педагог обращает внимание детей на внешний вид цыплят: «Они маленькие, желтенькие. У них есть такой же маленький клювик и черные глазки».

Малыши стоят на некотором расстоянии друг от друга и держат цыплят в ладошках.

Воспитатель:

— Как пищат цыплята ваши?

Отвечают дети:

— Пик-пик-пик! Пик-пик-пик!

— А как крылышками машут?

Дети кладут цыплят на пол, идут по залу, машут руками, как крыльями, и произносят:

— Фык-фык-фык! Фык-фык-фык!

— Цыплята наши есть хотят. *Дети встают около цыплят и,*

Мы накормить должны цыплят. *подражая воспитателю, как будто*

Посыпьте зернышки и крошки, *сыплют зернышки на пол.*

Пусть поклюют они немножко.

— Как цыплята клюют зернышки?

Дети приседают и пальчиком стучат по полу, показывая, как клюют цыплята, говорят:

— Клюк-клюк-клюк! Клюк-клюк-клюк!

Цыплята погуляли, зернышки поклевали, им пора спать. Дети сажают всех цыплят в корзину.

Воспитатель предупреждает малышей: «Тише, тише, не шумите. Цыплята спят, их не будите». Дети подносят пальчик к губам и произносят долгий звук «ш-ш-ш-ш-ш!».

Очень тихо, на носочках, уходят от гнездышка.

Разноцветные листочки**

Звучит спокойная музыка.

Букет из осенних листьев стоит в корзине. Их много, они разные — желтые, зеленые, оранжевые.

Покажите этот красивый букет детям: «Посмотрите, какие красивые листочки стоят в корзине!» Спросите малышей, видели ли они желтые листочки на дереве?

Дети берут листочки в обе руки и вместе с воспитателем выполняют несложные движения.

Дует, дует ветерок,

Дует-задувает,

Желтые листочки

С дерева срывает!

Дети ходят по залу,

машут листочками.

(Меняйте направление

движения руки.)

И летят листочки,

Кружат по дорожке,

Падают листочки

Прямо нам под ножки!

Дети кружатся и приседают,

кладут листочки на пол.

Детям весело, они ходят в рассыпную между лежащими на полу листочками, большими и маленькими. По сигналу малыши останавливаются и танцуют среди осенних листьев.

Музыкально-ритмическая игра «Все захлопали в ладошки»:

Все захлопали в ладошки

Дружно, веселее,

Застучали наши ножки

Громче и быстрее.

Завертелись наши ручки,

Снова опустились.

Покружились, покружились

И остановились.

Дети собирают листочки и ставят букет в корзину.

Советы воспитателю

На прогулке покажите детям осенние листочки на деревьях и кустах. Обратите внимание, как они летают по воздуху и опускаются на землю. Прочитайте стихотворение об осенних листьях. Вместе с малышами соберите желтые листочки и подбросьте вверх, полюбуйтесь, как они опускаются на траву, попробуйте их поймать.

Разноцветные листочки (вариант)**

Предложите детям подойти и посмотреть, что за корзинка стоит в уголке. Оказывается, в ней спит мишка. Он набрал осенних листочков, положил в корзинку и лег спать. Дети его будят, здороваются с ним и просят разрешения поиграть с листиками.

Воспитатель вместе с малышами рассыпает листья на полу, свои действия сопровождает текстом:

Мы — листочки, мы — листочки,	<i>Дети собирают листочки,</i>
Мы на веточках висели,	<i>кружатся, стоя на месте.</i>
Ветер дунул — полетели.	
Мы летим, летим, летим,	<i>Ходят по залу, выполняют</i>
Мы летим, куда хотим!	<i>несложные движения.</i>
Перестал дуть ветерок	<i>Дети присаживаются.</i>
Мы собрались все в кружок.	

Дети танцуют с листочками.

Надуй шарик**

Дети встают близко друг к другу, берутся за руки и вместе с воспитателем образуют небольшой круг.

«Нужно надуть шарик», — говорит педагог.

Все вместе дуют и одновременно медленно отходят назад, произнося «фу-у-у-у», имитируя надувание шара.

После слов «Лопнул шарик!» малыши произносят звук «ш-ш-ш-ш» и медленно идут в центр круга.

Игра повторяется, дети вновь «надувают шарик».

Учите детей вдыхать через нос, а выдыхать плавно и как можно медленнее.

Колокольчик-крошка*

Положите на пол, подальше друг от друга, по два цветных кубика для каждого ребенка. Колокольчики поставьте на поднос. Покажите его детям и спросите, что на нем стоит. Малыши видели колокольчики, они их узнали и правильно называют. Спросите, как звенят колокольчики. Дети подражают их звуку: «Динь, динь, динь!» Затем берут колокольчики в руки. (Покажите, как нужно правильно держать колокольчик.)

Воспитатель читает текст:

У детей в ладошке колокольчик-крошка.

Звенит, заливается — детки улыбаются.

Малыши идут между кубиками и звенят колокольчиками, останавливаются, кладут колокольчики около кубиков, затем берут кубики и, стоя на месте, стучат ими и одновременно произносят: «Тук, тук, тук!».

Кладут кубики, снова берут колокольчики, идут по залу и звенят ими. Педагог еще раз читает стишок.

Позвони в колокольчик (вариант)*

Маленькие колокольчики лежат на подносе, спрячьте их под корзинку, а сверху посадите игрушку — петушка. Обратите внимание детей на петушка: «Что это он сидит на корзинке, а песенку не поет?»

Дети подходят к петушку, здороваются с ним, по предложению воспитателя поднимают корзинку и находят колокольчики. С колокольчиками малыши идут по залу и звенят ими.

Остановите детей и покажите, как можно спрятать колокольчик в ладошках: «Лежит колокольчик в ладошках и молчит. В зале тихо-тихо».

Предложите детям открыть ладошки, поддержать колокольчики на раскрытых ладошках, тихо-тихо походить по залу и затем позвенеть колокольчиками. Измените интонацию голоса, пусть малыши послушают тишину.

Воспитатель читает текст:

У детей в ладошке колокольчик-крошка.

Звенит, заливается — детки улыбаются.

Поднос с колокольчиками дети возвращают петушку, благодарят его и приглашают в гости.

Веселый колокольчик (вариант)*

Дети стоят около воспитателя и слушают стихотворение:

Колокольчик мой веселый,

Поиграй скорей со мной!

На поднос с колокольчиками посадите лягушку. Игрушка должна быть большой, чтобы дети ее быстро заметили.

Спросите, не хотят ли малыши поиграть с колокольчиками. «Где же колокольчики? Кто-то наши колокольчики взял и решил с ними поиграть. Посмотрите внимательно: кто мог это сделать?»

Малыши находят поднос, берут по два колокольчика, идут по залу и звенят ими. Воспитатель читает текст:

Колокольчик динь-динь-динь,
Звенит, заливаётся,
А потом молчит, молчит,
Спрятаться старается.

У детей в руках по два колокольчика, покажите, как их можно спрятать (положить на ладошки и закрыть пальчиками, сжав кулачки). Малыши прячут колокольчики — те замолкают, открывают пальчики — колокольчики вновь звенят.

Колокольчик мой веселый, Поиграй скорей со мной! Ты звени, звени, старайся, Перезвоном заливайся. Динь-дон, динь-дон! Слышен звон со всех сторон.	<i>Дети спокойно идут по залу, звенят колокольчиками, прислушиваются к их мелодичному звону. Останавливаются у выхода из зала. Ставят колокольчики на поднос.</i>
--	---

Посоветуйтесь с малышами: «Может быть, колокольчики отдать поиграть лягушке?» Дети согласны, относят колокольчики лягушке и говорят ей «до свидания!».

Петушок*

Перед началом игры загадайте детям загадку:

Рано, рано, поутру
Кто-то спел: «Ку-ка-ре-ку!»

Спросите у детей: кто такую песенку поет? «Конечно, петушок! К вам в гости пришел петушок. Поищите, где он сидит!»

Малыши находят петушка, здороваются с ним. Звучит музыка, все встают вокруг петушка. Воспитатель поет песенку, дети подпевают:

Петушок, петушок, Золотой гребешок! Ты поешь хорошо!	<i>Дети, взявшись за руки, идут по кругу, кто-то из них пробует подпевать.</i>
--	--

— Как поет петушок?

Дети останавливаются; подражая пению петушка, произносят: «Ку-ка-ре-ку!»

«Давайте покормим петушка. Насыпьте в ладошку зернышки, крошки». Покажите, как нужно насыпать крошки на ладошку. Тремя пальчиками правой руки дети делают движение, как будто сыпят зернышки на ладошку левой руки. Возьмите петушка в руки.

Петушок, петушок! Поклюй крошки У нас из ладошки! Он немного поклюет И «спасибо» запоет! — Как петушок скажет вам «спасибо»?	<i>Малыши протягивают к петушку руки, и он «клюет крошки» из ладошки у всех детей. Дети протяжно поют, как петушок: «Ку-ка-ре-ку-у-у!»</i>
--	---

Посадите петушка в центр обруча.

Дети, взявшись за руки, идут по кругу, вместе с воспитателем поют песенку, хвалят петушка:

Петушок, петушок, Золотой гребешок! Масляна головушка, Шелкова бородушка!	<i>Утром рано встаешь, Песни солнышку поешь, Деткам спать не даешь. Ку-ка-ре-ку-у-у-у!</i>
--	--

Курочка-хохлатка*

В центре обруча сидит курочка, рядом с ней стоит «гнездышко» для маленьких цыплят.

Дети заглядывают в «гнездышко», а цыплят нет, они ушли гулять, зернышки искать.

— Курочка-хохлатка, Где твои цыплятки? — Разбежались кто куда, кто куда! Куд-кудах! Куд-кудах!	<i>Дети спрашивают курочку, стоя вокруг обруча. Отвечает воспитатель за курочку.</i>
---	--

Дети идут по залу, ищут цыплят, приносят их и сажают в гнездышко.

В гости курочка пришла И цыпляток привела.	<i>Дети, взявшись за руки, идут вокруг обруча, где</i>
---	--

Квохчет курочка: *сидит курочка, и вместе*
«Ко-ко-ко! Ко-ко-ко!» *с воспитателем произносят текст.*
Непослушные цыплята,
Не ходите далеко!»

Поезд**

Попросите детей вспомнить, на каком транспорте они уже ездили. В качестве подсказки можно показать руль и игрушку — самолет.

Предложите озвучить зрительный образ. Послушайте, как дети имитируют, произносят звуки.

Далее воспитатель сообщает: «А сейчас малыши поедут на поезде!»

Дети встают между двумя деревянными рейками на расстоянии не менее 30 см друг от друга. Покажите, как правильно взять рейки (хватом сверху). Встаньте впереди, помогите рейки поднять, и вот дети «сидят в вагоне поезда».

Раздается гудок: «Ду-ду-ду!» (гудят дети), воспитатель читает текст:

Чух! Чух! Пых-чу,	<i>Дети стоят на месте,</i>
Пых-чу, вор-чу,	<i>в такт тексту двигают</i>
Стоять на месте не хочу!	<i>вперед-назад рейки,</i>
Колесами сту-чу, вер-чу,	<i>топают ножками.</i>
Садись скорее, прокачу!	

«Поезд» начинает двигаться сначала медленно, затем «едет» быстро. Звучит музыка, воспитатель поет песенку:

Вот поезд наш едет, колеса стучат,
А в поезде нашем ребята сидят.
Чу-чу! Чу-чу-чу! Бежит паровоз,
Далеко, далеко ребят он повез.
Чу-чу-чу!

Движение замедляется, «поезд» останавливается, дети «приехали» (рейки кладут на пол).

Встречают малышом ежик и зайчик, сидящие около корзиночек.

Напомните детям, что ежик очень любит есть грибы. «А зайчик что любит погрызть? Конечно, морковку! Корзиночки стоят пустые, нужно помочь ежику и зайке собрать грибы и морковку».

Дети ходят по площадке, собирают названные предметы и раскладывают по корзиночкам. Ежик и зайка говорят детям спасибо!

В этой игре дети учатся:

- ходить друг за другом в ограниченном пространстве;
- начинать движение, изменять темп и останавливаться по сигналу воспитателя.

Возможен и такой вариант игры.

Звучит музыка, дети «салятся в вагончик», раздается гудок, и поезд начинает медленно двигаться. Малыши стучат ножками и произносят: «Чу-чу-чу-чу!»

Воспитатель поет ту же песенку. Время от времени «поезд» замедляет ход, затем останавливается, дети «выходят» из «вагона».

Проведите музыкально-ритмическую игру «Прятки».

Детям нравится эта игра, они выполняют все движения эмоционально. Запоминая текст с повторяющимися, простыми по звуковому составу словами, дети пробуют подпевать.

Поговорим*

В этой игре принимают участие знакомые детям игрушки, которые нужно поставить подальше друг от друга. Прежде чем подойти к игрушке, малыши, стоя на месте, должны ее найти глазками.

Воспитатель читает текст, который заканчивается вопросом, на него дети отвечают звукоподражанием.

— К нам пришла собачка. Где она сидит?

Дети подходят к собачке.

— На скамейке собачка сидит и громко рычит. Как она рычит?

— Р-р-р-р!

— К нам пришли гуси. Где они сидят?

Дети подходят к гусям.

— Гуси сидят в корзине, у них озябли лапки. В корзине гуси сидят и громко кричат. Как они кричат?

Дети отвечают, стоя около гусей:

— Га-га-га-га!

— Берегите, гуси, лапки, надевайте тапки!

— Мама-кошка сидит на окошке и зовет своих котят. Как она их зовет?

Дети отвечают, стоя около кошечки:

— Мяу-мяу-мяу-мяу!.

— Кому вы крошки выносили, кого зернышками кормили?

Дети вспоминают и называют птичку.

— Серый воробей на кустик сел, свою песенку запел. Как он песенку пел?

Малыши отвечают, стоя около птички:

— Чик-чирик, чик-чирик, чик-чирик!

С какими игрушками могут встретиться дети при повторении игры?

— На дорожке козлик стоит, копытцем стучит и громко кричит. Как он копытцем стучит?

— Цок-цок-цок-цок!

— Как он кричит?

— Ме-е-е, ме-е-е, ме-е-е!

— Петушок по дорожке идет и громко песенку поет. Как он песенку поет?

— Ку-ка-ре-ку-у-у!

— Курочка зернышки нашла и цыпляток позвала. Как она их позвала?

— Ко-о-о! Ко-ко-ко-о!

— Ворона корочку хлеба нашла, своих деток позвала. Как она деток звала?

— Кар-кар-кар-кар!

— Гуси травку едят, нас увидели, тянут шеи и шипят. Как они шипят?

— Ш-ш-ш-ш!

— К нам корова пришла, молочка принесла и деток позвала. Как она позвала?

— Му-у-у! Му-у-у! Молока кому-у-у?

В конце игры дети могут спеть песенку, потанцевать.

Малыши различают интонацию: они прекрасно понимают, что кошечка зовет котят ласковым голосом, а петушок поет громко.

Колпачок*

На полу стоит большой колпачок. Обратите внимание детей на этот интересный предмет, спросите, знают ли они, что это такое.

Оказывается, они знакомы, это — колпачок. Малыши видели его в группе и знают о нем песенку.

Звучит музыка. Дети встают вокруг колпачка, берутся за руки, идут по кругу и вместе с воспитателем поют песенку:

Чок, чок, чок, чок!

Стоит красный колпачок,

На тоненьких ножках,

В синеньких сапожках.

Чок, чок, чок, колпачок!

Наклони-ка свой бочок,

Что ты спрятал, колпачок?

Поднимают большой колпачок. Под ним стоят маленькие цветные колпачки. Дети берут по одному колпачку, ставят их на пол так, чтобы между ними можно было пройти, и встают возле колпачков.

Звучит музыка. Дети ходят в рассыпную и хлопают в ладошки. На сигнал воспитателя: «Не зевай, не зевай, колпачок занимай!» — малыши встают возле колпачков.

Размеры колпачков:

— большой — высота 50 см; диаметр основания 20 см;

— маленький — высота 25 см; диаметр основания 15 см.

При повторении игры меняйте цвет большого колпачка, маленькие колпачки располагайте по кругу.

Дети идут по кругу и хлопают в ладоши, воспитатель читает текст:

Дети шли, шли, шли,

Колпачок нашли.

Чок, чок, чок, чок!

Где стоит твой колпачок?

Не зевай, не зевай, колпачок занимай!

Дети останавливаются, надевают колпачок на голову. Звучит музыка, малыши идут в рассыпную по залу. Пройти нужно так, чтобы колпачок не упал. По сигналу воспитателя малыши снимают свои колпачки и надевают их на большой колпачок.

На кого я похож?*

Дети встречаются с игрушками — петушком, гусем и кошечкой. Малыши их знают, умеют подражать голосам и движениям этих животных.

Дети вместе с воспитателем поочередно переходят от одной игрушки к другой, произносят соответствующие звуки.

Вопросы к детям:

«Си-си-си, ся-ся-ся!

Я похож на гуся».

— Как шипит гусь, когда сердится?

(Ш-ш-ш!)

«Сердитые гуси, напугайте меня!» — просит воспитатель. Дети-«гуси» шипят. Воспитатель изображает на лице испуг и уходит от них.

«Ка-ка-ка, ка-ка-ка!

Я похож на петушка».

— Вы все петушки. А ну-ка спойте песенку.

(Ку-ка-ре-ку-у!)

— Покажите, как петушок ходит.

Педагог продолжает: «Петушок ходил, ходил, зернышки нашел, как он курочек позовет?» (Ко-ко-ко!)

«Ку-ку-ку, ку-ку-ку!

Я похож на кошечку»

— Как кошечка мурлычет?

«Когда кошечку гладят, она мурлычет, — воспитатель гладит детей по головке. — Спойте мне песенку, помурлыкайте!» (Мур-р-р, мур-р-р!)

При повторении игры дети могут встретиться с другими персонажами: ежом, курочкой, лягушкой, мышкой и т. д.

«Жа-жа-жа, жа-жа-жа!

Я похож на ежа».

— Как ежик бегает?

ИГРОВЫЕ УПРАЖНЕНИЯ

Е. А. Тимофеева в книге «Подвижные игры с детьми младшего дошкольного возраста» отмечает: «В игровых упражнениях более определенно выступают задачи прямого обучения. В этом их особая ценность при развитии движений у детей».

Предлагаемые в пособии игровые упражнения составлены автором при непосредственном участии детей. Наблюдения за выполнением двигательных заданий малышами не только помогли определить содержание игровых упражнений, но и выбрать наиболее удачные способы организации деятельности детей, а также эффективные методы руководства этой деятельностью.

В чем же заключается суть игровых упражнений и почему при обучении детей движениям им отдается предпочтение?

Практика подтверждает, что успех обучения в значительной степени зависит от руководства воспитателя и от желания ребенка овладеть тем, чему его учат.

Обучение в игровых упражнениях направлено на развитие познавательной активности, на формирование элементарных знаний о самом движении. Ребенок, выполняя упражнение разными способами, соблюдая последовательность действий, узнает, что одно и то же движение можно выполнять по-разному: бегать можно медленно и быстро; между предметами (враспынную) и в прямом направлении; по гимнастической доске. Малыши также узнают, что с одним и тем же предметом можно выполнять различные действия: обруч можно катить и крутить, через него можно пролезать.

В игровых упражнениях показаны варианты сочетания нескольких видов движений. Так, дети прокатывают мяч по гимнастической доске, по скамейке, затем скатывают его по наклонной плоскости, при этом мяч должен прокатиться через «ворота». Такой подход к организации игровых упражнений позволяет расширять двигательный опыт детей.

Чем больше способов выполнения движений ребенок знает, тем разнообразнее его самостоятельная двигательная деятельность. У детей довольно быстро появляется умение переносить знакомые движения в новые условия. В результате у них развивается умение выделять сенсорные признаки в предметах: например, они определяют, что один мячик гладкий, а другой, массажный, «колючий».

Одновременно у малышей формируется представление о величине и весе. Ребенок начинает понимать, как изменяется способ выполнения дви-

жения в зависимости от величины предмета: маленький мяч он бросает одной рукой, а большой — двумя; вращать и прокатывать маленький мяч легче, чем большой.

Деятельность педагога должна быть направлена на то, чтобы обеспечить понимание детьми двигательного задания, лучшее его восприятие и правильное воспроизведение. Только благодаря непосредственному контакту воспитателя с каждым ребенком, педагогически грамотному сочетанию методических приемов, регулирующих деятельность детей, педагог добивается положительного отношения малышей к процессу познания.

Игровые упражнения помогают решать разнообразные задачи. У детей развивается умение выслушивать и понимать задание, а чтобы малыши смогли удерживать задание в памяти в процессе выполнения двигательного действия, педагог индивидуально общается с каждым ребенком. При этом развивается слуховая и зрительная ориентировка. Дети по интонации голоса педагога, по темпу произношения им слов учатся изменять длину шага и темп своего движения, по зрительным ориентирам и по звуковому сигналу находить направление движения.

Необходимо добиваться точного выполнения задания. Малыша увлекает движение, и в процессе действия он может забыть поставленную задачу. Надо напоминать ему, что он должен сделать, сопровождать его действия словами: «Ты не достаешь ленточку. Поставь ножку на перекладину, одной рукой держись, а другой — снимай ленточку».

Чаще всего в процессе обучения нужна непосредственная помощь педагога для уточнения положения отдельных частей тела ребенка. На перекладину гимнастической стенки малыш часто ставит ногу, опираясь на переднюю часть ступни. «Нужно поставить ножку вот так», — говоря это, поставьте его ногу на перекладину серединой ступни.

При выполнении задания ребенок прилагает усилие, сосредоточивает внимание. Он должен знать не только то, какое движение выполняет, но и как он это делает, каким должен быть результат. Поэтому в процессе выполнения действий надо оценивать каждого ребенка. («Алена, какие твои ручки умненькие! Научились держать клубок за “хвостик” пальчиками»; «Лиза, как быстро крутится твоя вертушка, ты научилась дуть на нее сильно и долго»; «Коля, твой мячик не крутится, а катится. Давай я тебе помогу: раздвинь пальчики пошире, обними ими мяч. А сейчас давай мы с тобой вместе заставим мячик крутиться», — положите свою руку на руку малыша и быстро выполните вращательное движение. Ваши слова и действия ребенка совпали во времени, и, благодаря мышечным ощущениям, он понял, как нужно повернуть мяч, чтобы тот закрутился.)

Слово педагога, обращенное к ребенку, помогает выделить из обширного комплекса мышечных ощущений наиболее значимые для данного движения.

Игровые упражнения достаточно разнообразны по содержанию и «растут» вместе с детьми. Малыши быстро привыкают к знакомым движениям и при многократном повторении теряют к ним интерес. Поэтому, когда упражнение освоено детьми, его целесообразно совершенствовать при помощи различных вариантов двигательного действия. Дети охотно выполняют новые, более сложные задания. Преодолевая посильные трудности, ребенок учится решать новые двигательные задачи, приобретает новые представления о способах деятельности. Это делает процесс обучения развивающим.

Непреложное условие проведения всех игровых упражнений: при руководстве двигательной деятельностью педагог не должен подавлять личные интересы и инициативу детей. Не следует злоупотреблять готовыми образцами, полезнее вызвать ребенка на самостоятельное выполнение движения. Нужно, чтобы малыш при выполнении двигательного задания в игровом упражнении как можно чаще был хозяином положения.

Игровые упражнения используются на физкультурном занятии и вне занятий, проводятся как с отдельными детьми, так и с небольшими группами воспитанников.

Поиграем флажками

Звучит веселая музыка. На скамейке сидит мишка Топтыжка, он принес разноцветные флажки и хочет, чтобы дети с ними поиграли.

Дети здороваются с мишкой, берут флажки, идут по залу и машут флажками, они гуляют.

Затем дети останавливаются и вместе с воспитателем выполняют несложные задания:

- приседают, стучат палочкой флажка об пол;
- встают, идут по залу, поднимая флажок высоко над головой, и машут им;
- еще раз приседают и стучат палочкой флажка об пол.

Предложите детям спрятать флажки от мишки. Он лапами закрывает глаза или отворачивается, дети уходят от мишки подальше и прячут флажки за спину. Мишка начинает искать флажки, но никак не может их найти.

Малыши показывают флажки, все вместе идут к скамейке, топают ногами, в такт говорят: «Топ-топ-топ-топ!» Отдают флажки мишке, говорят ему спасибо.

Одна из главных задач — заинтересовать детей и вовлечь их в активные двигательные действия, преодолеть робость и застенчивость.

В процессе движений следует общаться с каждым ребенком.

Флажки можно прятать много раз, но постоянно нужно изменять ситуацию.

Тук, тук, тук!

Кубики лежат в корзинке, их принесла матрешка. Спросите малышей, что лежит в корзинке? Они должны увидеть и назвать: «Кубики».

Поднимите корзинку и потрясите ее, пусть дети услышат, как кубики стучат и гремят. «Им скучно лежать в корзинке. Посмотрите, как они сейчас выпрыгнут из нее!» Резким движением выбросьте кубики, чтобы они рассыпались как можно дальше от матрешки. Дети собирают кубики, кладут их обратно в корзинку.

Покажите еще раз, как кубики «выпрыгивают» из корзинки.

Малыши берут по два кубика, вместе с педагогом идут по залу, стучат кубиком о кубик и говорят: «Тук! Тук! Тук!» Останавливаются, прячут кубики за спину.

«Где же ваши кубики?» — спрашивает воспитатель. Дети показывают их, затем приседают, стучат одновременно двумя кубиками об пол и говорят: «Тук! Тук! Тук!»

Вновь малыши идут по залу и стучат кубиком о кубик.

Все действия с кубиками повторяются еще раз.

В завершение дети подходят к матрешке, отдают ей кубики, говорят спасибо, встают вокруг матрешки и показывают ей, как они умеют танцевать.

Игра «Все захлопали в ладошки»:

Воспитатель поет песенку и вместе с детьми танцует:

Все захлопали в ладошки
Дружно, веселее,
Застучали наши ножки
Громче и быстрее.

*Малыши одновременно хлопают в ладошки
и топают ногами.*

По коленочкам ударим
Тише, тише, тише,
Ручки, ручки поднимаем
Выше, выше, выше.

*Хлопают по коленкам и
медленно поднимают
руки вверх.*

Завертелись наши ручки,
Снова опустились.
Покружились, покружились
И остановились.

*Поворачивают кисти рук вправо
и влево, опускают руки вниз.
Спокойно кружатся на месте.*

Матрешка благодарит детей за танец и говорит, что он ей понравился.

Тук, тук, тук! (вариант)

Кубики лежат в закрытой коробке, дети их не видят.

Возьмите коробку и, поворачивая ее разными сторонами, обратите внимание детей на то, какая она нарядная. В коробке раздается стук и шорохи. Дети прислушиваются: «Кто это стучит в коробке?» Потрясите ее, звук станет громче, и вы увидите сосредоточенные лица детей. Кто-то из них обязательно вспомнит и скажет, что это уже знакомые им кубики.

«Да! Это — кубики! Сейчас они выпрыгнут из коробки, и вы еще раз с ними поиграете». Резким движением выбросьте кубики из коробки

Дети собирают по два кубика и, подражая воспитателю, выполняют несложные упражнения:

— идут по залу в разных направлениях, топают, высоко поднимая колени, стучат кубиком о кубик;

— приседают и стучат одновременно двумя кубиками об пол;

— встают, приподнимаются на носочки, поднимают руки вверх и стучат кубиками над головой.

Действия кубиками малыши сопровождают словами «Тук-тук-тук!», произнося их в такт движению.

Покажите, как можно стучать кубиками быстро и медленно. Разведите руки в стороны и одновременно, замедляя ритм отстукивания, так же медленно произносите слова: «Стук... — стук... — стук...!» Затем ускорьте движения и так же быстро проговорите слова: «Стук-стук-стук!»

Дети прячут кубики за спину, идут по направлению к коробке на носочках. Кладут кубики в коробку.

С малышами можно говорить о прошлых впечатлениях. Напомните, что с кубиками они уже играли, спросите, кто приносил корзиночку с кубиками. Кто-то из детей обязательно вспомнит и назовет матрешку. Задайте вопрос: кто положил кубики в эту коробку и принес ее в группу?

Учите детей правильно и четко выражать свои мысли.

Кто позвонил?

В игре участвуют знакомые детям игрушки — зайка и кошечка. Посадите их в разных местах зала, так, чтобы малыши их не видели. Возле одной игрушки поставьте колокольчики, возле другой положите погремушки.

В зале сидит собачка. Спросите детей, кто пришел к ним в гости. Дети отвечают, подходят к собачке, здороваются с ней.

Неожиданно раздается звон колокольчика. Звук слышен, а кто звонит — не видно. Поставьте детей в такую ситуацию, чтобы они старались найти того, кто позвонил в колокольчик. Спросите: «Кто это звонит?»

Наконец малыши, ориентируясь на звук, находят кошечку и колокольчики. Предложите им взять колокольчики и позвенеть ими, попросите воспроизвести звон колокольчика словами «Динь-динь-динь!»

Но вот вновь где-то зазвенел колокольчик. Дети идут на звук, находят зайчика и лежащие рядом погремушки. С погремушками они выполняют несложные упражнения:

- идут по залу и трясут погремушкой, держа ее на уровне груди;
- продолжают идти по залу, меняя направление, стучат погремушкой о ладонку левой руки и сопровождают движения словами: «Тук-тук-тук»;
- останавливаются, стучат погремушкой по коленкам, сопровождают движения словами: «Так-так-так»;
- переключают погремушку в левую руку; идут по залу и стучат погремушкой о ладонку правой руки, произнося слова: «Тук-тук-тук».

Заканчивая упражнение, дети подходят к зайчику, отдают погремушки, говорят ему спасибо.

Погремушечка

Погремушки лежат на полу. Звучит веселая музыка, дети ходят между погремушками и хлопают в ладоши, приговаривая: «Хлоп-хлоп-хлоп».

Усложните движение: во время ходьбы малыши приседают, кружатся, стоя на месте (такие задания направлены на развитие у ребенка устойчивости в разных позах).

Затем дети останавливаются, прячут руки за спину.

Воспитатель поет знакомую песенку (все подпевают):

Где же, где же ваши ручки,
Где же ваши ручки?
Где же, где же ваши ручки?
Нет у ваших ручек!

Вот, вот наши ручки!
Вот где наши ручки!

*Дети кокетливо поворачивают
плечи то в одну, то в другую
сторону.*

*Показывают руки,
поворачивая кисти.*

Дети берут погремушки, идут и стучат ими по ладонке левой руки. Переключают погремушки в левую руку, продолжают идти каждый по своей дорожке и стучать по правой ладонке. Это происходит уже без музыкального сопровождения, но малыши произносят слова: «Тук-тук! Стук-стук!»

Во время ходьбы изменяйте направление движения, называйте предметы, до которых нужно дойти или до которых дети уже дошли.

Наблюдайте за действиями малышкой, учите их четко выполнять задания. Развивайте зрительно-двигательную координацию.

Погремушечки и кубики

На полу рассыпаны цветные кубики и погремушки. Разложите их парами, подальше одну от другой, неподалеку посадите петушка.

Спросите детей: «Кто рассыпал погремушечки и кубики?»

Малыши, конечно, догадаются, назовут петушка.

«Петушок утром рано встает и громко песенку поет. Это петушок здоровается с солнышком, говорит ему: “Доброе утро!” Петушок положил кубики и погремушки для вас, давайте с ними поиграем»:

— малыши берут кубики, ходят между погремушками и стучат кубиком о кубик;

— по сигналу останавливаются и прячут кубики от петушка за спину, потом ему их показывают;

— еще раз прячут предметы, но уже позади пяточек, стоят и хлопают в ладоши, берут кубики и кружатся на месте;

— дети отдают кубики петушку, берут погремушки, ходят по залу и гремят ими.

Обратите внимание малышей на то, как звонко гремят погремушки. Но вот они прячут их за спину. Пойдите и послушайте тишину, спросите малышкой шепотом: где их погремушки?

«Вот они!» — малыши идут, стучат погремушкой по ладошке. Напомните детям, что погремушки нужно тоже отдать петушку и сказать ему спасибо.

Действия с кубиком и погремушкой поддерживают хорошее эмоциональное настроение детей во время ходьбы. Изменяйте ее темп, учите детей быстрой и медленной ходьбе.

Достань ленточку

Нужны ленточки трех цветов длиной 30–40 см. Ленточки одного цвета (синие) повесьте на перекладины нескольких секций гимнастической стенки.

На противоположной стороне зала (площадки) сидят знакомые детям игрушки и — зайка, кошечка и петушок (игрушки можно использовать любые).

У вас в руках много красных и зеленых ленточек, а синяя только одна. Покажите ленточки малышам: «Где же еще синие ленточки?»

Дети внимательно смотрят вокруг, помогают вам найти нужные ленты, снимают и дарят своим друзьям — игрушкам.

Воспользуйтесь паузой, пока малыши ходят к игрушкам, и повесьте на перекладины ленточки красного цвета. Последовательность действий малышкой та же.

С зелеными ленточками они танцуют. Движения импровизируете вы, дети их повторяют.

Помогает освоиться на гимнастической стенке собственный двигательный опыт воспитанников. Лазают они так, как им удобно, на какую высоту подняться, каждый решает самостоятельно, движения выполняют в подходящем для себя темпе.

Учитывая все это, ленточки первоначально вешайте так, чтобы дети могли их снять, стоя на первой перекладине. Затем повесьте ленточки на разной высоте.

Ребенок сам выбирает, какую ленточку будет доставать.

Ноги и ножки

Спросите детей, какие они по росту — большие или маленькие? Конечно, они все — большие!

Предложите им встать на носочки, поднять руки вверх: «Вот какие большие наши детки! А если они присядут, то станут маленькими-маленькими!» Малыши приседают, затем встают.

«У больших деток большие ножки, и идут они широким шагом. То-о-оп. То-о-оп. То-о-оп». Эти слова вы произносите на выдохе, низким голосом, с паузами.

«А маленькие ножки идут мелким шагом. Топ-топ-топ!» — эти слова произносятся также на выдохе, быстро, ласковым голосом.

Дети, подражая вам, произносят слова в той же тональности. Слова должны совпадать с производимым действием.

Воспитатель читает текст, дети вместе с воспитателем говорят только слово: «Топ!»

Большие ноги идут по дороге:

То-о-о-п! То-о-о-п! То-о-о-п!

Маленькие ножки идут по дорожке:

Топ-топ-топ-топ!

Султанчик танцует

Воспитатель показывает, как «танцует» султанчик, быстрыми движениями прокатывая палочку султанчика между ладонями, и объясняет, как правильно его держать: палочку султанчика положить на ладошку, пальчики нужно выпрямить, сверху накрыть другой ладошкой. Руки с султанчиком следует повернуть так, чтобы он смотрел вверх.

Все эти действия вы показываете детям, объясняете и одновременно помогаете правильно их выполнить. Далее сосредоточьте внимание малышей на движении рук.

«Султанчик танцует, а еще он шуршит», — говорите вы.

Произнесите звук «Ш-ш-ш-ш» на выдохе и повторите его несколько раз.

Звучит музыка, дети отдыхают, ходят по залу и машут поочередно правой и левой рукой с султанчиками.

Не давайте малышам пояснений общего характера. Сначала объясните каждое действие и лишь после усвоения отдельных действий переходите к общим указаниям.

Цветные ленточки

Ленточки разных цветов шириной 2 см скрутите в тугие клубочки, положите к себе на ладонь или на небольшой поднос и спросите детей, что лежит на подносе. Если они не ответят на вопрос, объясните, что это ленточки, только свернутые в клубочки.

Возьмите все ленточки за концы, поднос поднимите повыше и быстрым движением уберите его из-под ленточек.

Клубочки падают вниз, раскручиваются, делая несколько оборотов вокруг своей оси, и на глазах удивленных детей превращаются в длинные цветные спиральки.

Если сделать несколько плавных движений рукой вверх-вниз, ленточки-спиральки пружинят. «Они танцуют!» — говорите вы.

После такого превращения клубочков в ленточки у малышей появляется желание с ними поиграть.

Дети берут ленточку в правую руку, держат ее за кончик, идут по залу и выполняют упражнения:

— раскачивают руку с ленточкой вправо-влево;

— делают взмахи рукой вперед-вверх;

— стоя на месте, поднимают прямую руку вперед на уровень груди, кружатся, приседают, касаются ленточкой пола;

— идут по залу на носочках, держа ленточку в опущенной руке.

Такие плавные движения полезно выполнять для нормализации дыхания.

Упражнения можно повторить, держа ленточку в левой руке.

Чтобы клубочки лучше пружинили, сделать их нужно заранее.

Развивайте у детей не только зрительное, но и слуховое восприятие. Все действия сопровождайте пояснением. Не забывайте называть направление движения.

Поедем на машине

Скажите детям, что они сейчас поедут на машине. Они берут рули, поворачивают их в правую, левую сторону, выясняют, что рули крутятся. Заво-

дят машины, произнося звук «Ж-ж-ж-ж!» У машин закрутились колеса — дети, стоя на месте, топают ножками — и машины поехали.

Сначала машины медленно «едут» по широкой и узкой дорожкам (гимнастические доски), въезжают на горку и спускаются вниз (модули).

Затем машины двигаются быстро, каждая по своей дорожке. Напомните детям, что, когда машины едут, шофер сигнализирует, если кто-то оказывается у него на пути. Предложите детям посигналить: «Би-би, би-би!»

— «Машины» устали, все «приехали» в «гараж». (Дети кладут рули.)

В этом упражнении предусмотрены сложные игровые двигательные задания: «машины едут» по уменьшенной площади опоры — ребенку нужно ориентироваться не только в свободном, но и в ограниченном пространстве, т. е. пройти по доске. Малыши еще не научились рассчитывать эти действия и выполняют их с большим усилием. Учите детей контролировать свои действия.

При проведении другого варианта игрового упражнения выполняются все обозначенные выше элементы, дополнительно предусмотрены следующие задания: дети берут обручи — это «рули», «машины выезжают из гаража» и двигаются в разных направлениях. «Машины в гараж не заезжают» — дети кладут обручи на пол. Воспитатель помогает разместить их так, чтобы при выполнении последующих упражнений малыши не мешали друг другу:

— сидя в обруче, вытянуть ножки, постучать пяточками и сказать: «Стук-стук-стук!»;

— согнуть ножки, ступни поставить в обруч, потопать: «Топ-топ-топ!»;

— вытянуть ножки, постучать пяточками и одновременно хлопнуть в ладоши: «Хлоп-хлоп-хлоп!»

Дети берут обручи-«рули», «машины» возвращаются в «гараж».

Выбери мяч

В корзине лежат мячи одного размера (диаметром 12–15 см).

Воспитатель обращается к детям загадочным голосом: «Посмотрите, какая большая корзина, в ней что-то лежит». Затем берет корзину, потряхивает ею, мячи шуршат и стучат о стенки. Предложите воспитанникам прислушаться к звукам: «Кто же стучит в корзине? Кто так «разговаривает» с вами?» Послушайте высказывания детей.

Неожиданно резким движением воспитатель выбрасывает мячи из корзины, просит детей догнать их, принести и положить обратно в корзину.

При повторении игры в корзину нужно положить мячи двух размеров: маленькие (диаметром 6–8 см) и большие (диаметром 15 см). После выбрасывания мячей дайте детям задание принести мячи определенного размера. Внимательно смотрите, какого размера мяч приносит малыш. Если ре-

бенок ошибся, спросите, какой мяч он принес, и напомните ему о первоначальном задании.

Принесенные мячи кладутся в одну корзину.

Варианты игры:

1. В двух разных по величине или по цвету корзинах лежат мячи разного размера: в одной — диаметром 20–22 см, в другой — диаметром 12–15 см.

Воспитатель называет нужный размер мячей, дети приносят рассыпанные мячи и кладут большие в одну корзину, а маленькие — в другую. При этом большие мячи малыши несут, удерживая руками на голове, а маленькие — спрятав за спину.

2. Можно использовать мячи трех размеров: диаметром 6–8 см, 12–15 см и 18–20 см.

Дети приносят мячи в следующей последовательности: маленькие мячи, чуть-чуть побольше и, наконец, большие; или же, наоборот, сначала большие мячи, чуть-чуть поменьше и в конце — маленькие.

Большие мячи дети несут на голове, средние — за спиной, а маленькие — перекидывая из руки в руку.

Чтобы ребенок не перекидывал мяч из одной ладони в другую, напомните и покажите, как нужно широко разводить руки.

3. Можно положить в корзину мячи одного размера (диаметром 6–8 см), но среди них должны быть массажные («мячики-ежики»).

Дети приносят только те мячи, которые называет воспитатель, и дополнительно выполняют с ними определенные действия: массажный мяч прокатывают, а обычный мяч перекидывают из руки в руку.

Упражняясь, ребенок учится владеть разным хватом мяча. При многократном выполнении двигательного задания идет накопление зрительно-двигательных связей, развивается зрительное и слуховое внимание.

Необходимо пристально следить за точностью выполнения задания.

Вертушечка

Вертушка — известная детская игрушка — легкий пропеллер, закрепленный на палочке. Вертушку можно сделать самим. Для этого потребуется лист тонкого, гибкого водостойкого пластика размером 8 x 8 см или 10 x 10 см, деревянная палочка диаметром сечения 8–10 мм и длиной 25–30 см и маленький гвоздик.

На квадрат пластика наносятся линии диагоналей, по которым с каждого угла делаются разрезы длиной 4–6 см. Половинки каждого угла загибаются к центру и закрепляются (склеиваются). Получившаяся вертушка насаживается на гвоздь через центр квадрата и крепится к палочке. Острые

концы образовавшихся лопастей необходимо закруглить, а острый конец гвоздя с противоположной стороны палочки загнуть.

Вертушка должна легко вращаться.

Дети берут вертушку, держат лицевой стороной к себе, спокойно ходят по залу и дуют в ее середину.

При этом нужно учить малышей делать глубокий вдох и продолжительный выдох.

Мячик-ежик

На скамейке сидит ежик, а рядом с ним стоит корзинка. В ней лежат массажные мячи. Дети, конечно, увидят ежа, но вы его не называйте, может быть кто-то из воспитанников сам его узнает.

Спросите: «Кто это сидит на скамеечке и так внимательно смотрит на вас? Это ежик прибежал из леса!» Дети здороваются с ежом.

«С ним в лесу живут маленькие ежата. Они между собой разговаривают: “Фык, фык, фык!” Как разговаривают ежата?» — продолжает воспитатель. Дети повторяют звукоподражание.

Интонация голоса педагога становится загадочной: «Ежик принес корзиночку, посмотрите: что в ней лежит? Ой какие интересные мячи!»

Дети берут их, рассматривают, поворачивают из стороны в сторону, мнут пальчиками, а воспитатель описывает мячи: «Они круглые, мягкие, колючие, как ежик. Это мячики-ежики».

Покажите, как мячик можно покатавать в ладошках. Вместе с вами дети играют мячом:

— идут и на ходу прокатывают мячи ладошками продольными движениями;

— идут и на ходу перекалывают мяч из руки в руку.

Движения кисти руки должны быть правильными, не все дети могут выполнить это упражнение сразу после вашего показа и пояснения. Помогите малышу, если у него не получается, для этого возьмите его руки в свои и вместе выполните это действие.

Детям нравится такое упражнение. Чтобы они повторили его несколько раз, положите рядом дополнительно обычные мячи диаметром 6–8 см.

Обратите внимание детей на то, что один мяч гладкий, а другой — «колючий».

Напомните малышам, чтобы они отдали «мячики-ежики» ежу, поблагодарили его и сказали «до свидания!».

Кто, кто в домике живет?

В гости к детям решили зайти веселый Петрушка и колючий ежик. Они спрятались под корзинами — это их «домики».

Малыши подходят к одному из «домиков», топают ножками и спрашивают: «Кто, кто в домике живет?» Им никто не отвечает. Дети заглядывают под корзину и видят: в «домике» сидит веселый Петрушка, он принес им погремушки.

Малыши берут игрушки в руки, идут и стучат погремушкой то по левой, то по правой ладошке. Кладут погремушки на пол так, чтобы между ними можно было бегать врассыпную. По сигналу «Возьми погремушку» дети останавливаются и берут по погремушке.

Игру можно повторить, но погремушки раскладывают на полу, образуя из них большой круг.

«Дети, вы все — веселые зайчики!» — говорит воспитатель и читает рифмовки:

Скачут зайки по лужайке —

Скок, скок, скок.

Зайка, зайка, попляши,

Твои лапки хороши!

Во время чтения дети прыгают на месте и с продвижением вперед.

На сигнал «Зайка, возьми погремушку!» малыши берут погремушки.

Педагог спрашивает: «А кто живет в другом домике?» Дети отдают погремушки Петрушке, благодарят его, подходят к другому «дому», топают ножками и спрашивают: «Кто, кто в домике живет?» А живет там колючий ежик, около него лежат мячики-ежики.

Малыши играют массажными мячами: идут и прокатывают их в ладошках, перекалывают из одной руки в другую.

Это упражнение развивает зрительно-двигательную координацию и пространственную ориентацию.

Ребенок учится активно управлять своим телом.

Попади в кружочек

Вырежьте из плотной бумаги трех цветов (можно выбрать красный, зеленый и желтый) кружочки диаметром 10 см. Это вертикальные цели. Закрепите кружочки на стене на высоте 110 см от пола. (Их должно быть на 2–3 больше, чем играющих детей.) В завязанные снизу баскетбольные корзины (одну или две, в зависимости от числа играющих) положите мячи диаметром 6–8 см. Корзины повесьте на перекладины лестницы так, чтобы ребенок вытянутой вверх рукой мог достать только кольцо корзины. Недалеко от стены с кружочками положите обруч, а в него — только один мяч.

Обратите внимание детей на яркие кружочки на стене. Малыши подходят, достают их руками, хлопают по ним ладошками.

Покажите, как следует бросать мяч в цель: возьмите мяч из обруча, назовите цвет кружочка и бросьте в него мяч. Упражнение выполните не менее трех раз.

Спросите детей, умеют ли они бросать мяч в кружочки, и предложите им показать свое умение.

Затем воспитатель спрашивает: «Но где же мячи? Они запрыгнули в баскетбольную корзиночку, а выпрыгнуть из нее не могут».

Понаблюдайте, как малыши пытаются достать мячи. Помогите им, ударьте снизу по сетке, и дети с удивлением увидят, как мячи «выпрыгивают» из корзинки.

Малыши выбирают кружочки-цели, и, стоя на расстоянии 80 см от стены, бросают мячи.

Спрашивайте ребенка, в какой кружочек он хочет бросить мяч. Не все дети могут назвать цвет, некоторые просто подходят к стене и показывают кружочек. В этом случае педагог должен сам назвать цвет.

После выполненного действия не забудьте спросить ребенка, попал ли его мячик в кружочек.

Следует учить детей выбирать цель, проследить за движением мяча и оценивать результат.

Упражнения:

1. Бросать мячи разной величины (диаметром 6–8 см и 10–12 см) в цель, расположенную на высоте 120–130 см от пола.

Мячи лежат на полу в обруче, дети берут любой мяч, но вы регулируете их действие: бросать в цель нужно и большой, и маленький мячи.

2. Бросать маленькие мячи диаметром 6–8 см в цель диаметром 15 см, расположенную на высоте 140–150 см от пола.

Первое задание: дети бросают мячи одного размера в соответствующую цель.

Второе задание: ребенок берет мяч и вспоминает, в какой кружочек нужно его бросить.

Наблюдайте за действиями детей, помогайте выполнить задание точно.

Поиграй в снежки

Дети в зале неожиданно встретили снеговика. Спросите: «Кто это к нам пришел в гости? Это — снеговичок! Он знает, что в детский сад приходят веселые детки. Они умеют танцевать, петь песенки, прыгать и быстро бегать. Снеговичок пришел с вами поиграть, он принес мешочек и что-то в него положил». Дети обследуют мешочек, трогают его, ощупывают, но так и не могут узнать, что же в нем лежит.

Малыши встают в круг, близко друг к другу, протягивают руки вперед ладошками вверх.

Воспитатель вытряхивает из мешочка «снежки», их много, большие и маленькие, и падают они прямо детям в руки. На лицах у малышей неописуемый восторг! Они берут снежки, идут к снеговiku и благодарят его.

Дети играют со снежками:

— подбрасывают их вверх;

— бросают, пытаясь попасть в одну из цветных снежинок, висящих на стене;

— забрасывают в одну из корзин, стоящих около снеговика.

Снеговика могут заменить другие персонажи: Матрешка, Петрушка, Дед Мороз.

Поиграй в снежки (вариант)

Воспитатель показывает детям мешочек: «Вспомните, кто с таким же мешочком к нам недавно приходил в гости? Его слепил из снега Дед Мороз, а нос сделал из морковки!»

Малыши вспоминают снеговика, встают в круг близко друг к другу, вытягивают руки вперед, и снежки из мешочка сыплются им в ладошки.

Спросите, что же принес им снеговичок.

Дети играют снежками, забрасывают их в обруч, бросают вдаль. (Не забудьте поставить ориентиры, до которых их нужно добросить.)

Снежки, которые бросает ребенок, должны быть разные как по величине, так и по массе.

После многочисленных упражнений малыш начинает понимать, что большой мяч тяжелый и, чтобы его бросить или прокатить, нужно приложить определенные усилия, а снежки — маленькие и легкие.

Все движения выполняются без лишнего напряжения, на контрастных мышечных ощущениях. Дети быстрее приобретают собственный двигательный опыт.

Попади в окошечко

Бросать набивные мешочки, мячи можно не только в корзину, обруч, лежащий на полу, или в цветные кружочки, но и между перекладин гимнастической стенки. Покажите, как вы умеете бросать мешочек в цель, т. е. в «окошечки», которые находятся на разной высоте. Чтобы детям легче было ориентироваться в ограниченном пространстве и они поняли, что «окошечки» есть внизу, чуть выше, очень высоко, их много, закрепите на перекладинах цветные ленточки.

Например, красными ленточками обозначьте «окошечки» наверху, в центре закрепите желтые, ниже — зеленые. Таким образом ребенок учится планировать свою деятельность. Он ставит перед собой задачу, т. е. выбирает цель, сосредоточивает внимание и старается, чтобы его мешочек попал в нужное «окошечко».

Упражнение малыши выполняют одновременно по сигналу.

Шли, шли и нашли

С малышами играют лягушка, юла и маленькие мячики. Расположите игрушки в разных местах зала.

Дети идут и говорят: «Мы шли, шли, шли и нашли». Воспитатель спрашивает: «Кого?» Дети: «Зеленую лягушку, желтое брюшко!» Воспитатель: «Кто знает, как лягушка поет свои песенки?» Дети: «Ква, ква, ква!»

Воспитатель продолжает: «Мои детки — все лягушечки! Попрыгайте по дорожке из обручей!» (Дети знакомы с прыжком в упоре, они его выполняли на физкультурном занятии.)

Дети повторяют: «Мы шли, шли, шли и нашли». Воспитатель: «Кого?» Дети: «Юлу!» (показывают, как юла кружится). Воспитатель заводит юлу, малыши слушают, как она жужжит, и произносят звук «ж-ж-ж-ж-ж!».

Дети: «Мы шли, шли, шли и мячики нашли!» Берут по два мяча диаметром 6–8 см и уходят играть:

- два маленьких мяча одновременно подбрасывают вверх;
- встают за скамейки на колени, бросают вдаль два мяча одновременно обеими руками;
- перелезают через скамейку, догоняют мячи, возвращаясь, держат их за спиной;
- бросают два мяча одновременно обеими руками на пол.

Клубочек с хвостиком

Клубочки диаметром 6 см и 3 см сделайте сами: чтобы они не были очень легкими, толстые нитки намотайте на туго свернутую ткань. Чтобы с круглой поверхности клубочка нитки не сползли и он не разматывался, закрепите нитки, т. е. прошейте его нитками того же цвета или же по форме клубочка сделайте чехол — обвяжите его яркими цветными нитками. Ленточку шириной 1,5 см и длиной 50 см сложите пополам и пришейте за середину к клубочку. Два свободных конца ленточки и есть «хвостик».

Все большие клубочки возьмите за концы ленточек и покажите их малышам, не называя. Покрутите клубочки, они двигаются по кругу, словно догоняют друг друга.

Вы привлекли внимание детей, они заинтересованы, у них появилось желание поиграть клубочком.

Каждый ребенок выбирает себе клубочек. Спросите, что это малыши держат в руках? Послушайте их высказывания. Ориентируясь на форму предмета, дети, как правило, говорят, что это мячик. Поправьте их: «Это клубочек, он круглый и похож на мячик, а ленточки — это хвостики у ваших клубочков. Они разные — зеленые, желтые, синие» и т. д.

Дети держат клубочки пальчиками за конец ленточек, идут и размахивают руками вперед-назад, раскачивая клубочек. Останавливаются, подбрасывают клубочек вверх правой и левой рукой. Затем идут на носках, клубочек держат перед собой на уровне груди.

Покажите, как можно покрутить клубочек вращательными движениями.

Клубочек с хвостиком (вариант)

Положите в корзину или коробку большие клубочки, их должно быть по два на каждого ребенка.

Загадайте детям загадку: «Круглый, мягкий и с хвостиком. Вы за хвостик его держали и вверх бросали. Что это?»

Дети вспоминают и дают правильный ответ: «Клубочек!»

Подбросьте клубочки из корзины вверх, как можно выше.

Малыши берут по два клубочка, держат их за «хвостики» и по вашему сигналу все вместе одновременно двумя руками подбрасывают их вверх.

После этого дети выполняют спокойные движения:

- идут и качают клубочки вперед и назад одновременно двумя руками;
- стоя на месте, поочередно правой и левой рукой вращают клубочки круговыми движениями;
- идут на носочках и держат клубочки за «хвостики» перед собой;
- берут оба клубочка в одну руку и вращают их, клубочки как бы «догоняют» друг друга.

Упражнения с клубочками развивают мелкую моторику руки, координацию движений.

Радуйтесь вместе с ребенком тому, что он проявляет любопытство и терпеливо выполняет любое, даже самое трудное для него движение.

Клубочек с хвостиком (вариант)

Возьмите три корзины, переверните их вверх дном, поставьте в разных местах зала. Под одной корзиной лежат большие и маленькие клубочки, под другой сидит Петрушка, а под последней корзиной нет ничего.

Педагог предлагает малышам поиграть клубочками, но их нужно сначала найти. Если дети не обратили внимание на перевернутые корзины, чтобы поиск не продолжался слишком долго, подскажите им, что клубочки нужно поискать под корзинами.

Начните искать с той, где ничего не лежит, потом малыши находят Петрушку, и только под третьей корзиной, на удивление всем, лежат клубочки, большие и маленькие.

Спросите детей, кто спрятал клубочки. Конечно же, это — веселый Петрушка.

Играть малыши начинают маленькими клубочками. Покажите, как можно закручивать клубочек за ленточку, а раскрутится он сам. Держите клубочек за ленточки двумя руками, ленточки не натягивайте, вращением клубочка от себя закручивайте ленточки. Плавно натягивайте ленточки, они раскручиваются, клубочек вращается в сторону, противоположную закручиванию.

Выполнению этого движения лучше учить индивидуально. Как только ребенок почувствует рукой характер движения, он будет выполнять его самостоятельно.

Следующее упражнение: большие клубочки нужно бросить способом снизу как можно дальше. Не забудьте поставить ориентиры.

Спросите детей: кто может бросить клубочек так, чтобы он ударился о стену? Это движение не надо показывать, каждый ребенок пытается выполнить его самостоятельно. Дайте малышам «поэкспериментировать».

При выполнении всех заданий клубочек нужно держать только за концы ленточек.

Дети возвращают клубочки Петрушке, благодарят его и говорят «до свидания».

Топотушки

Возьмите обручи с круглым ободком. Научите детей принимать правильное исходное положение:

- поставить стопы ног ближе друг к другу;
- пальцы ног должны касаться ободка обруча.

Малыши начинают идти короткими шажками, пальцами ног подталкивая обруч вперед. Это самый трудный для усвоения элемент движения.

Учите детей выполнять действия спокойно, без излишней торопливости, во время движения проговаривать слова: «Топ-топ-топ!»

Чтобы сохранить устойчивое положение тела, упражнение выполняется на твердой и ровной поверхности, руки следует держать свободно.

Это движение требует от малыша сосредоточенного внимания, да и ходьба такими короткими шажками невозможна без определенных мышечных

усилий. Дети быстро устают, поэтому первоначальное расстояние должно быть небольшим.

Вариант.

Чтобы снять мышечное напряжение при выполнении двигательного задания, переключайте внимание детей на другое движение. Основное задание надо чередовать с другим действием (2–3 раза).

Могут быть предложены следующие двигательные задания:

- остановиться, взять обруч, пролезть через него снизу вверх, положить перед собой, запрыгнуть в него, повторить это не менее двух раз;
- взять обруч в руки и, вращая его то в одну, то в другую сторону, спокойно походить по залу;
- побегать между лежащими на полу обручами.

Покружись, покружись!

Предложите детям показать, как они умеют кружиться, стоя на одном месте. Это движение вызывает у них чувство радости, выполняют его малыши всегда с удовольствием.

«Дети умеют кружиться, а обруч умеет крутиться», — говорит воспитатель и показывает, как крутится обруч.

Дети берут обручи и вместе с воспитателем выполняют все действия, которые педагог сопровождает словесным объяснением: обруч нужно поставить ободком на пол, быстрым движением закрутить его одной рукой, затем выпустить и дать обручу покрутиться, пока он не упадет.

«Мяч тоже умеет крутиться», — продолжает воспитатель.

Дети берут мячи диаметром 12–15 см; чтобы мяч не укатился, кладут его в обруч.

Одновременно надо объяснить и показать, как лучше расположить кисть руки с раздвинутыми пальцами на мяче, затем пальцами быстро закрутить мяч и отпустить его. Дети выполняют все действия вместе с вами.

Упражнения полезны для развития ловкости рук, так называемой «ручной умелости», они помогают совершенствовать координацию мелких движений кисти.

Я сам!

Малыши входят в зал и видят: все мячи раскатились по полу, и большие, и маленькие, и очень большие, и чуть-чуть поменьше. «Они “выпрыгнули” из корзины и играли друг с другом: мячи закатились на мат, остановились в середине зала, запрыгнули на скамейку!» — объясняет педагог.

Дети вместе с воспитателем ходят по залу, смотрят и удивляются такому беспорядку. Спросите детей: «Что же делать с мячами? Вам нужно бегать, ходить по скамейке, а мячи будут мешать. Их нужно убрать на место!»

Но дети не просто убирают мячи, а играют с ними.

Сначала убирают самые большие мячи (диаметром 40–50 см). Они их катят, продвигаясь вперед, в середине зала по сигналу воспитателя останавливаются и медленно идут спиной вперед, катя мячи назад. Воспитатель выполняет это движение вместе с детьми, поясняя каждое действие. Малыши познакомились еще с одним движением — мяч можно катить назад.

Мячи поменьше (диаметром 18–20 см) дети кладут на голову и, придерживая руками, идут, сохраняя равновесие, по широкой «дорожке»-доске, затем кладут мячи в обруч.

Маленькие мячи (диаметром 6–8 см) дети переключают на ходу из руки в руку. Останавливаются у гимнастической скамейки и бросают мячи в корзины.

Мячи чуть-чуть побольше (диаметром 10–12 см) прячут за спину и идут по узкой «дорожке»-доске, сохраняя равновесие.

Движения, которые они выполняют, убирая мячи, им должны быть знакомы.

Не случайно создана такая игровая ситуация — дети увидели беспорядок.

Малышам вы только подсказываете, что надо делать, но не показываете, каким способом нужно выполнить то или иное действие.

Воспитывайте у детей желание самостоятельно «навести порядок в доме». Поддерживайте активность детей, оценивайте их действия. Оказывайте помощь ребенку только в том случае, если он испытывает затруднения.

Шарики на шнурочке

На толстый шнур длиной 50 см нанижите шарики диаметром 3 см (не более) так, чтобы они не скользили сами по себе (например, возьмите шнур толщиной чуть больше диаметра отверстия шарика). На концах шнура завяжите узлы и сделайте петли — так детям будет удобнее держать его.

Малыши берут по шнуру, удерживая его за один конец (шарики наверху), идут по залу, каждый по своей дорожке, и передвигают шарики вниз. Если кто-то из детей быстро справляется с заданием, предложите выполнить упражнение еще раз. (Покажите, как нужно перевернуть шнур, чтобы шарики снова оказались наверху.)

Нанизать на шнур можно предметы любой формы.

Казалось бы, задание передвинуть шарики — такое простое! Но ребенку не сразу удастся произвести точные движения. Первоначальные его действия

очень робкие, так как захватить пальцами шарик на шнурке, который еще и качается, не так-то просто. И только благодаря индивидуальной помощи воспитателя и многократному повторению, действия ребенка становятся уверенными. Это означает, что он хорошо представляет себе конечный результат.

При этом малыши учатся контролировать свои действия, сосредоточивать взгляд на каждом отдельном предмете.

Перекаати обруч

Существуют два способа прокатывания обруча:

— поставить обруч на ободок ребром к себе и катить его перед собой вперед, перебирая частыми движениями руки ободок;

— поставить обруч плоскостью к себе и катить его в сторону, двигаясь в эту же сторону приставными шагами.

И в том, и в другом случае ребенок, перебирая ободок обруча частыми движениями кисти руки, катит его в нужном направлении.

Оба способа покажите детям. Малыши самостоятельно выбирают способ прокатывания.

Здравствуй, снеговичок!

«Дети, посмотрите, какие красивые снежинки прилепились к стене! Белые, голубые, большие и маленькие! Они прилетели с улицы в окно, а принес их ветер. Вспомните, что вы бросали в цветные кружочки, которые висели на стене?» — произносит воспитатель.

Если дети затрудняются вспомнить, помогите им наводящими вопросами или загадайте загадку: «Круглый, гладкий, умеет прыгать, если его бросить об пол. Кто это?»

«А в цветные снежинки вы будете бросать снежки!» — продолжает педагог.

Раздается стук в дверь, это пришел снеговичок и в машине привез снежки. Дети здороваются с ним и приглашают в зал. Воспитатель вносит снеговика, а малыши помогают везти машину, держась за шнурок.

«Сейчас можно и поиграть в снежки!» Дети бросают снежки в снежинки. Обязательно нужно спрашивать, кто в какую снежинку попал.

Переключите внимание детей на другое задание.

Звучит музыка. Дети идут по залу и переключают снежки из руки в руку. Подходят к снеговичку, встают вокруг него, и все вместе подбрасывают снежки вверх. Те падают на снеговика, но он не сердится. Ему нравится играть с малышами.

Прыгни, мячик, в обруч!

Обручи диаметром 50 см положите на некотором расстоянии друг от друга, чтобы было удобно выполнять упражнение. Их должно быть больше, чем играющих детей

Сначала малыши показывают, как их мячи умеют прыгать: бросают мячи (диаметром 18–20 см) на пол и пытаются их поймать.

Затем воспитатель показывает, как его мяч умеет прыгать в обруче: «Мяч веселый, вот он попрыгал в красном обруче, перешел в синий, ему захотелось попрыгать и в зеленом обруче! А теперь давайте научим ваши мячи прыгать в обруче!»

Дети выбирают обручи и сосредоточенно выполняют задание. Все, что делают малыши, старайтесь пояснять.

Варианты:

1. При повторении игрового упражнения положите обручи разного размера: (большие — диаметром 50 см и маленькие — диаметром 35 см). Их должно быть больше, чем играющих детей.

Учите переходить от одного обруча к другому, упражнение выполняется с мячом диаметром 18–20 см.

2. Большие и маленькие обручи положите отдельно. В большие обручи (диаметром 50 см) дети бросают большой мяч (диаметром 18–20 см), в обруч диаметром 35 см бросают маленький мяч (диаметром 12–15 см).

Если ребенок бросает одинаковые мячи в обручи разного размера, поправьте его, спросив, какой мяч нужно бросать в тот или иной обруч.

Упражняясь, дети учатся ориентироваться в ограниченном пространстве, переключать внимание в зависимости от величины предмета (обруча, мяча). У них развивается не только способность наблюдать и оценивать свои действия, но и координация движений рук.

Рукавички

Дети входят в зал, и что же они увидели? На полу лежат три большие рукавички, недалеко от них сидит медвежонок и стоит петушок. Педагог говорит: «Кто-то в зал приходил и рукавички потерял».

Спросите детей, может быть они знают, чьи это рукавички. Наверное, мишка их потерял.

Кто-нибудь из малышей берет медведя и сравнивает: лапки у него маленькие, а рукавички большие.

«А разве на лапки надевают рукавички? Конечно, нет! И у петушка тоже маленькие лапки. А может быть, это ваши рукавички?» — спрашивает вос-

питатель и предлагает детям померить их. Одновременно 2–3 ребенка меряют рукавички и вынимают из двух рукавичек по рулю, а из одной — колечки с ленточками. Все, что дети нашли, кладется в обруч.

Звучит музыка. Малыши сначала играют ленточками, держа колечки в двух руках:

— идут и качают обеими руками вперед-назад;

— останавливаются, бросают колечки с ленточками вверх;

— идут, медленно поднимают руки в стороны и опускают;

— стоя на месте, еще раз бросают колечки вверх, кружатся и приседают.

Дети учатся выполнять движения одновременно двумя руками.

Для того чтобы «поехать на машине», рулей всем не хватает, их только два. Обратите внимание малышей на петушка. Он решил пошутить с детками и уселся на рули. Малыши просят его вернуть им рули, «садутся в машины» и начинают движение. Они «едут» медленно и быстро, по широкой и узкой «дорожкам» (гимнастическим доскам разной ширины), «объезжают» столбики (стойки), неожиданно по сигналу останавливаются.

Дети учатся согласовывать свои движения с движениями других играющих, ориентироваться в ограниченном пространстве.

МУЗЫКАЛЬНО-РИТМИЧЕСКИЕ ИГРЫ

Все захлопали в ладошки

На мелодию песни «Во саду ли, в огороде...» воспитатель поет, а дети выполняют движения, указанные в тексте:

Все захлопали в ладошки Дружно, веселее, Застучали наши ножки Громче и быстрее.	<i>Дети идут по залу, хлопают в ладоши, топают ножками.</i>
--	---

По коленочкам ударим Тише, тише, тише, Ручки, ручки поднимаем Выше, выше, выше.	<i>Останавливаются, хлопают по коленкам, поднимают медленно руки вверх.</i>
--	---

Завертелись наши ручки, Снова опустились. Покружились, покружились И остановились.	<i>Поворачивают кисти рук вправо и влево, опускают руки вниз.</i>
---	---

Потанцуем

Воспитатель нараспев читает текст, дети выполняют соответствующие движения:

Наш веселый каблучок выбивает: Чок да чок, чок да чок!	<i>Дети стоят на некотором расстоянии друг от друга, стучат каблучками (пяточками) об пол.</i>
---	--

Ай да пальчики у нас! Тоже все пустились в пляс!	<i>Смотрят на пальчики и перебирают их.</i>
---	---

Мы похлопали в ладошки,	<i>Хлопают в ладоши.</i>
-------------------------	--------------------------

Хлоп, хлоп, хлоп!
Хлоп, хлоп, хлоп!

Заплясали наши ножки,
Топ, топ, топ! Топ, топ, топ!

Ох, устали мы плясать,
Лучше сядем отдыхать!

Идут и топают ножками.

Садятся на пол, отдыхают.

Ритмичные слова дети проговаривают вместе с воспитателем.

Краковяк

(мелодия «Краковяка»)

Воспитатель декламирует, дети выполняют движения в соответствии с текстом:

Застучали ножки По ровненькой дорожке, Стук-стук много раз, Будет весело у нас.	<i>Дети идут и притопывают ногами.</i>
--	--

Кулачком сильнее бей, Только ручки не жалеи. Постучим мы кулачком И покружимся волчком.	<i>Стоя на месте, стучат кулачком о кулачок. Кружатся в правую и левую сторону.</i>
--	---

Прятки

Воспитатель поет, дети выполняют движения по тексту:

Где же, где же наши ножки, Где же наши ножки? Где же, где же наши ножки — Нету наших ножек!	<i>Дети сидят на корточках, обхватив колени.</i>
--	--

Вот, вот наши ножки, Вот где наши ножки! Пляшут, пляшут наши ножки, Пляшут наши ножки!	<i>Встают и топают ножками.</i>
---	---------------------------------

Где же, где же наши ручки,
Где же наши ручки?
Где же, где же наши ручки —
Нету наших ручек!

Прячут ручки за спину.

Вот, вот наши ручки,
Вот где наши ручки!
Пляшут, пляшут наши ручки,
Пляшут наши ручки!

Показывают ручки, вращая кистями.

Где же, где же наши детки,
Где же наши детки?
Где же, где же наши детки —
Нету наших деток!

Закрывают глаза руками.

Вот, вот наши детки,
Вот где наши детки!
Пляшут, пляшут наши детки,
Пляшут наши детки!

*Открывают глаза, приплясывают
и хлопают в ладоши.*

Зашагали ножки

Звучит музыка. Воспитатель читает текст:

Зашагали ножки — топ, топ, топ!
Прямо по дорожке — топ, топ, топ.
Ну-ка веселее — топ, топ, топ.
Вот как мы умеем — топ, топ, топ!

Зашагали ножки — топ, топ, топ!
Прямо по дорожке — топ, топ, топ.
Топают сапожки — топ, топ, топ.
Это наши ножки — топ, топ, топ.

Стоп!

Дети идут каждый по своей дорожке, вместе с воспитателем произносят слова: «Топ, топ, топ!»

Топ-топ-топ!

Воспитатель читает текст:

Как у наших у ребят
Ножки весело стучат.
Топ-топ-топ! Топ-топ-топ!

*Детям интереснее ходить
между предметами, например
между кубиками.*

Топают, стараются,
Громко получается.
Топ-топ-топ! Топ-топ-топ!

*Последние слова дети произносят
вместе с воспитателем.*

Ножки топали, устали,
И тихонько топать стали.
Топ-топ-топ! Топ-топ-топ!

*Воспитатель читает текст
медленнее. Дети идут спокойно,
слова говорят тихо.*

Да-Да-Да!

Воспитатель читает текст:

Ручками мы хлопаем — да-да-да!
Ножками мы топаем — да-да-да!
Ну-ка веселее — топ-топ-топ!
Вот как мы умеем — топ-топ-топ!

*Дети идут врассыпную,
выполняют движения в
соответствии с текстом.*

Ручками помашем — да-да-да!
Ножками попляшем — да-да-да!

*Дети стоят, руками машут
над головой. Ногами
выполняют танцевальные
движения, подражая педагогу.*

Покружились, покружились
И остановились!

НАУЧИТЕ БЕГАТЬ СВОБОДНО, ЛЕГКО, РИТМИЧНО

Бег для малышей — это прежде всего игра. В играх дети бегают в прямом направлении, по кругу, врассыпную между предметами. Они «летят на самолете», «едут на поезде», кого-то догоняют или от кого-то быстро убегают. Сюжет подвижной игры стимулирует бег малышей, игровой образ учит их разным видам бега, поддерживает интерес к движению. Но есть еще один стимул — преодоление препятствий.

Бег с введением дополнительных заданий рекомендован Е. Н. Вавиловой в работе «Учите бегать, прыгать, лазать и метать». Принимая во внимание ее советы, автор предлагает бег с преодолением препятствий начинать с малышами третьего года жизни. Во время бега по периметру зала дети выполняют конкретные задания. Их содержание отработано, систематизировано и оформлено не игровым сюжетом, а приведено в карточках: схематично показано расположение физкультурного оборудования, что определяет последовательность выполнения игровых упражнений

Такой вид бега лучше всего проводить в зале, а в теплое время года возможно и на прогулке, но в облегченном варианте.

Бег с препятствиями — обучающий. Задания помогают ребенку понять смысл движения, что является важным стимулом к его выполнению.

Разнообразие двигательных действий обеспечивает физкультурное оборудование. Это — маты, модули, гимнастическая скамейка, гимнастическая доска, обручи разного диаметра, шнуры-«косички», пластины, колокольчики и т. п.

При организации бега и подборе упражнений учитывались следующие требования:

— доступность — соответствие заданий возрастным и индивидуальным возможностям детей;

— предварительное ознакомление детей с физкультурным оборудованием и пособиями;

— определение задач обучения бегу конкретных детей с учетом уровня их физического развития и особенностей владения бегом;

— своевременное усложнение двигательных заданий с постепенным увеличением пробегаемого расстояния, времени пробега и скорости.

Прежде чем предлагать детям бег с препятствиями, т. е. начинать целенаправленное обучение, педагогу полезно узнать, в какой степени они уже владеют этим движением. Для этого достаточно провести простые по со-

держанию подвижные игры, например «Догони», «Догоню и убегу». Бег в этих играх непродолжительный, но действия детей активные; бегая по периметру зала, они выполняют доступные движения.

Одновременно, оценивая возможности детей, учите их слушать и слышать ваши требования, смотреть и видеть, за кем они бегут и кого догоняют, учите не наталкиваться на бегущих впереди. Постепенно требования усложняются.

По мере освоения препятствий, как только дети научатся их преодолевать, для поддержания эмоционального настроения меняйте набор оборудования и его расположение, варьируйте задания. Бег стереотипный, повторяющийся в неизменном виде малышам неинтересен. (Можно придумать много вариантов размещения физкультурного оборудования и пособий.)

Для малыша выполнить даже хорошо знакомое движение в измененных условиях представляет большую трудность.

Преодоление трудностей является стимулом к выполнению заданий. Предоставьте ребенку самостоятельность в выборе способа преодоления препятствий, самостоятельное решение практических задач вызывает у него положительные эмоции.

Хотелось бы напомнить, что исследовательский рефлекс у детей этого возраста проявляется очень рано. Давно замечено, что у малышей всегда присутствует желание познать то, чего они еще не знают, и отсюда возникает большой интерес к движениям, а каждое новое задание для них не только неожиданность, но и загадка.

Не показывайте, как нужно выполнять то или иное задание: пробежать по гимнастической доске, переступить во время бега через шнуры-«косички». Достаточно обратить внимание ребенка на лежащие предметы, назвать физкультурное оборудование, пособия и ограничиться словом, в котором присутствует установка к действию. Это слово — приказ, например: «Беги по доске, но не спеши», «Беги и перешагивай через “косички”, не наступай на них».

Важно дать малышу возможность ощутить мышечное состояние, связанное с преодолением трудностей. Этот методический прием развивает умение выслушивать и понимать педагога, действовать по заданию, сохраняя его в памяти.

В педагогическом руководстве при обучении бегу на первое место поставлен словесный метод, воспитатель руководит движением каждого ребенка словом.

Наблюдайте за детьми, по мере необходимости подсказывайте, напоминайте, направляйте их действия, развивая тем самым слуховое внимание.

Непосредственное участие педагога, т. е. наглядный метод, используется только в том случае, если нужно перевести детей на бег врассыпную или по малому кругу, пробежать «змейкой» между предметами или задать ритм

бега. В этом случае сначала назовите действие — бежать «змейкой», затем встаньте впереди бегущего и ведите всех детей за собой.

Наблюдения показали, что первоначально детей увлекает само движение, т. е. бег, и они забывают о задании, пробегают мимо лежащего на полу предмета, тем самым упрощая условия бега и сокращая расстояние. «Ты забыл пробежать по “горбтому мостику”, — напоминает воспитатель малышу, — “мостик” очень хочет, чтобы ты по нему пробежал!» Ребенок возвращается и выполняет нечаянно забытое движение.

Выполнение задания для ребенка должно быть обязательным. Подсказывайте заранее, какое упражнение он должен сделать, называя физкультурное оборудование. Таким образом дети учатся сосредоточивать внимание на предстоящем действии. («Ты бежишь за скамеечкой, а сейчас побежишь по мату», «Беги через обручи, не забудь наклонить голову».)

Бег с препятствиями — это бег в переменном темпе. По периметру зала дети бегут друг за другом, каждый в своем темпе и ритме. Скорость бега зависит от бегущего впереди. Педагог, наблюдая за действиями, подсказывает, когда и кому нужно ускорить или замедлить движение. Так ребенок учится регулировать и изменять темп бега.

Дети в конкретных условиях могут принять решение и внести поправки в свои действия совершенно самостоятельно, без чьей-либо подсказки. Так, если нужно пробежать по доске или по дорожке из обручей, а это задание вызывает у них затруднение, дети замедляют бег и переходят на быструю ходьбу.

Если же во время бега какое-то движение нужно выполнить в новом варианте впервые (например, через пластины дети умеют перепрыгивать, но никогда не переступали через них на бегу), ребенок останавливается, переходит на быструю ходьбу или перепрыгивает через пластины на двух ногах, продвигаясь вперед. Таким образом малыш переносит уже известное ему движение в новую обстановку.

Психологи и педагоги пришли к выводу, что умение ребенка самостоятельно применять знания на практике есть один из существенных показателей уровня его умственного развития.

Основой формирования бега является целенаправленное обучение, и проходить оно должно в хорошо организованных условиях. В ходе обучения дети легко переключаются в зависимости от ситуации с медленного бега на быстрый и наоборот. Они способны выполнять различные виды бега:

— кратковременно бегут на носочках, широким шагом — через препятствия, лежащие на некотором расстоянии друг от друга;

— могут бегать в разных построениях: самостоятельно в колонне, по кругу и в рассыпную по ориентирам, за воспитателем «змейкой».

Бег в таком варианте доставляет детям большое удовольствие, помогает преодолеть робость и застенчивость, повышает активность малоподвижных малышей. Конкретность поставленной задачи повышает заинтересованность

детей. Они более осознанно относятся к выполнению задания, у них развивается сосредоточенность внимания, наблюдательность.

Дети учатся ориентироваться в коллективе сверстников, у них формируется умение согласовывать свои действия друг с другом, видеть пространство зала; развивается ритмичность бега, согласованность движений рук и ног.

Благодаря многократному выполнению заданий совершенствуются двигательные качества: ловкость, быстрота, выносливость, улучшается координация движений, исчезает напряженность. В беге наблюдается легкость, выражен полет, нарастает стремительность. Дети учатся хорошо чувствовать и контролировать движения, сдерживать себя, вносить поправки в свои действия. Появляется стремление к успеху, уверенность в себе и чувство «Я сам», «Я тоже умею».

К концу учебного года ребенок способен пробежать по периметру зала или площадки, преодолевая препятствия, 90–100 метров за 60–70 секунд.

КАРТОЧКИ ДЛЯ ПЕДАГОГА

С указанием расположения оборудования и пособий в зале, а также последовательности действий.

- 1, 2, 3. Бег по матам
4. Свободный бег

Спокойная ходьба

Игровое упражнение
«Кто позвонил?»

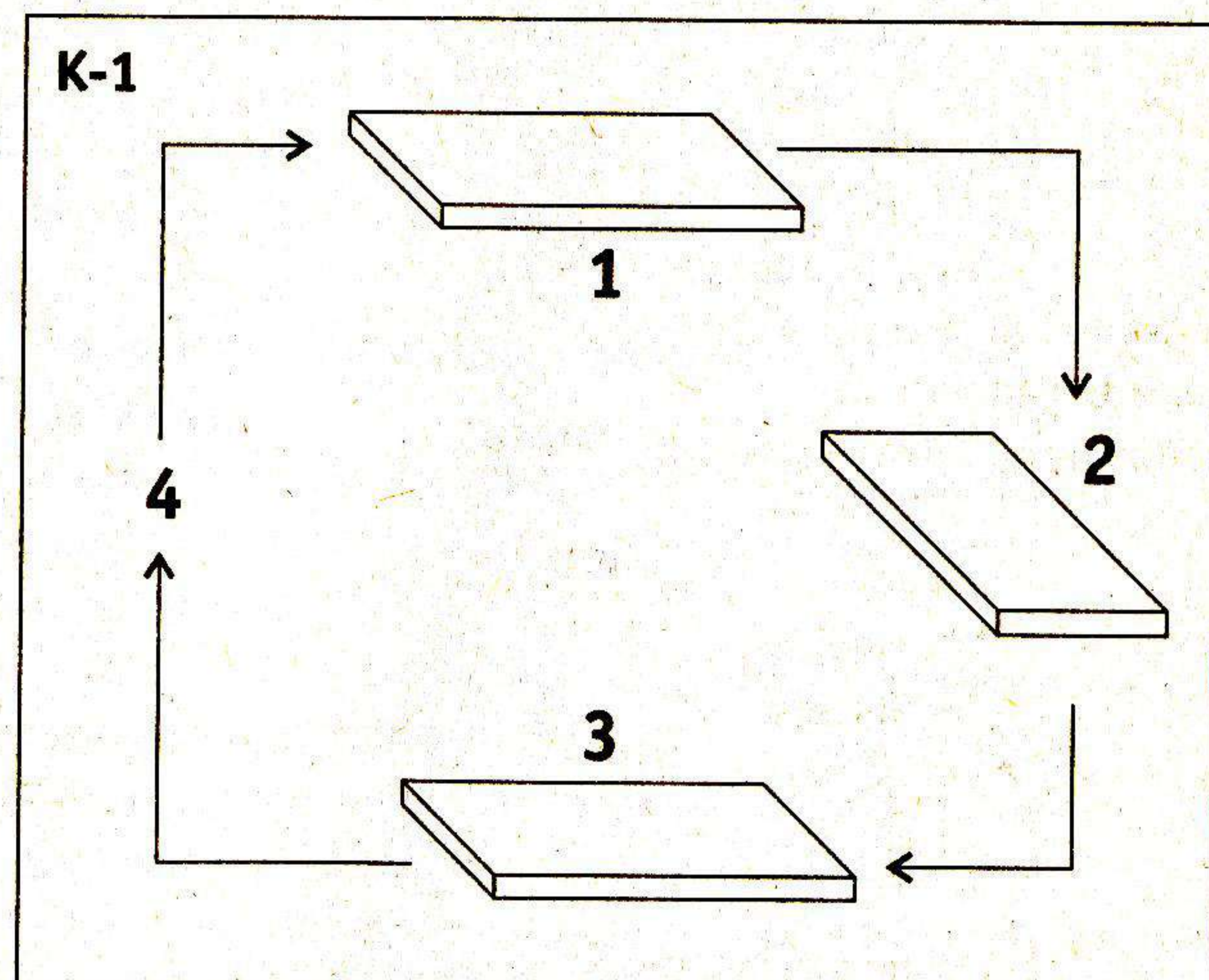

1. Бег по матам
2. Бег между гимнастическими скамейками
3. Бег по матам
4. Бег за скамейкой

Игровое упражнение
«Погремушечка»

Малоподвижная игра
«Раздувайся, пузырь!»

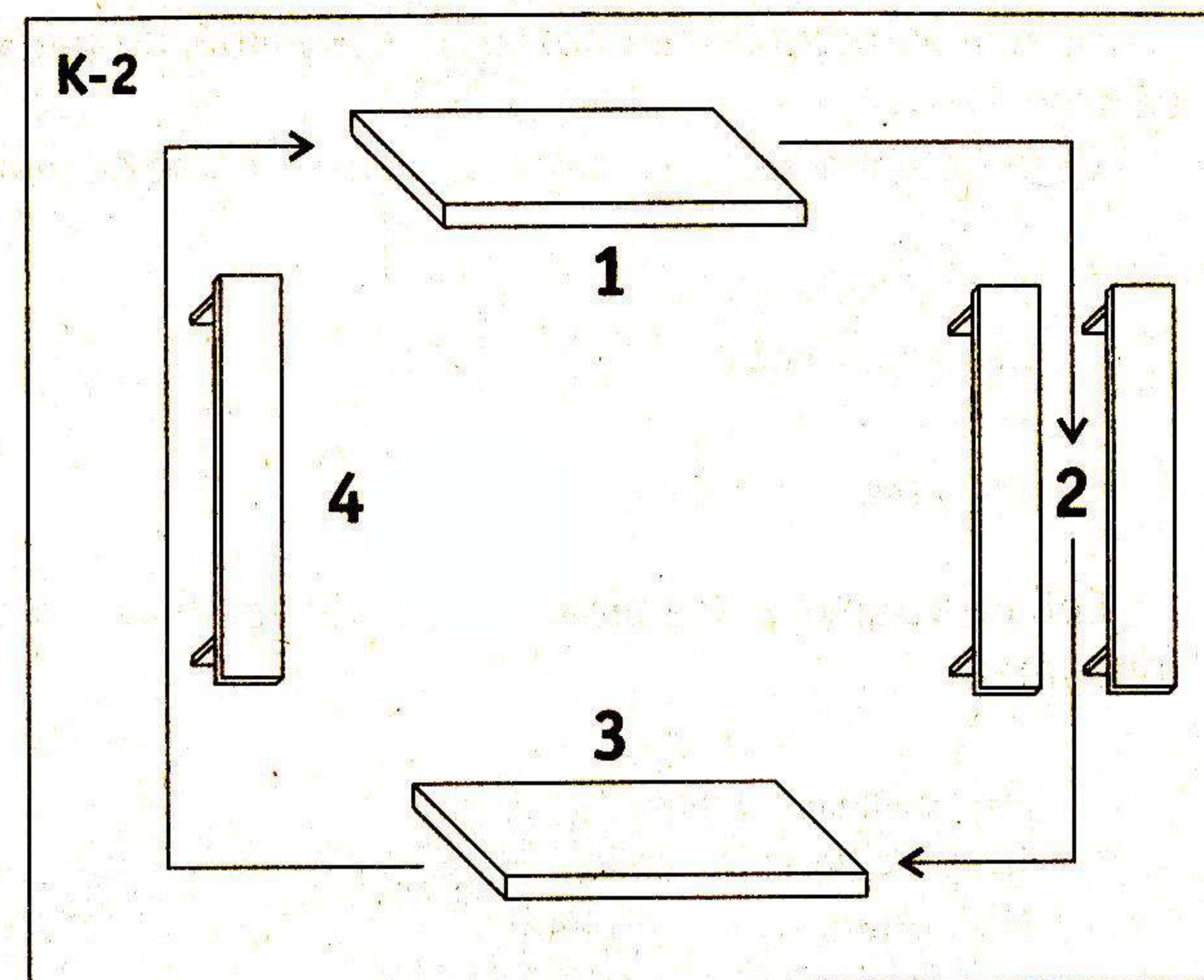

1. Бег по матам
2. Бег между гимнастическими скамейками
3. Бег по «горбтому мостику»
4. Бег через вертикально стоящий большой обруч

Спокойная ходьба

Малоподвижная игра
«Мои ладошки»

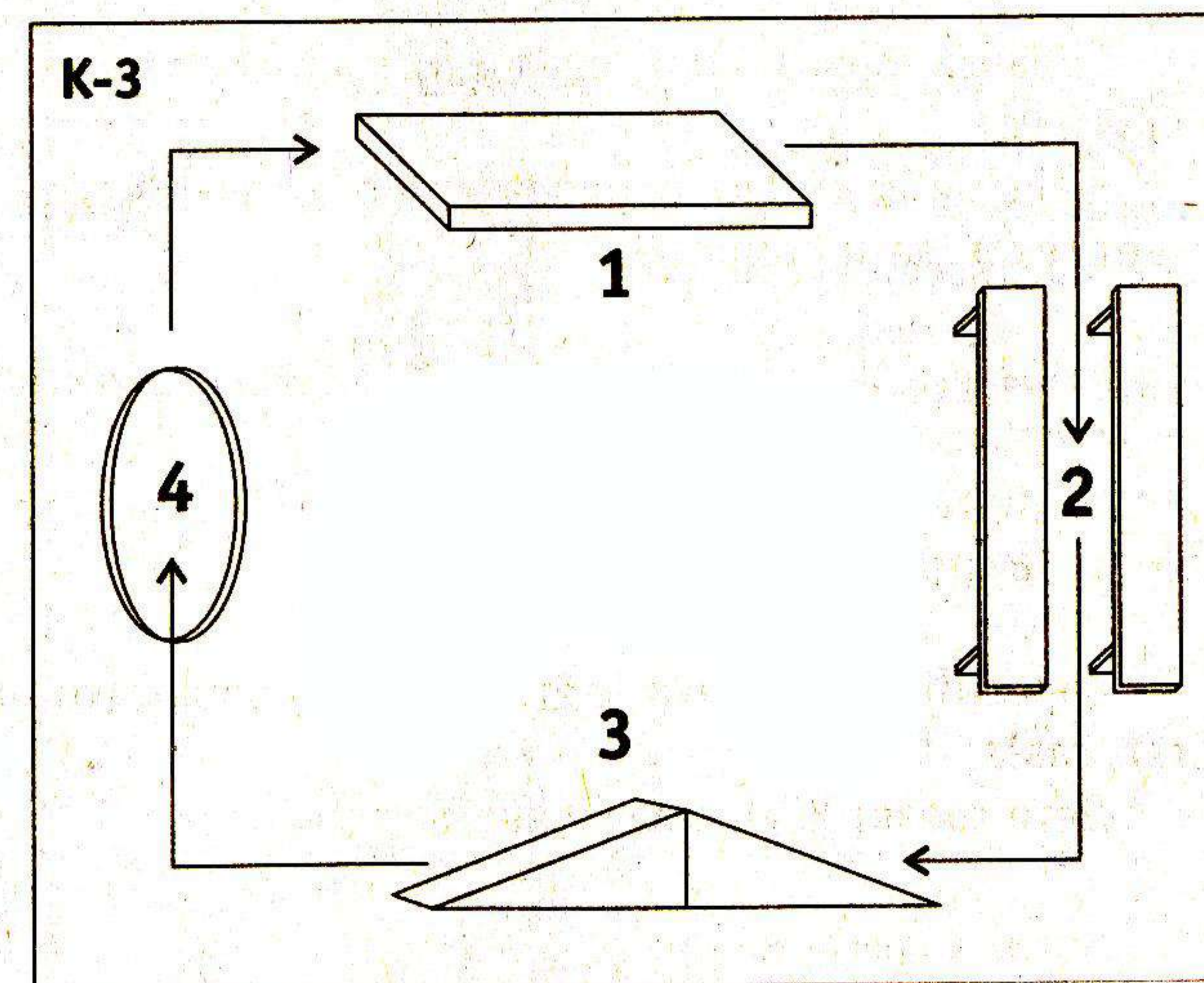

1. Бег по матам
2. Бег через вертикально стоящий обруч
3. Бег по «горбтому мостику»
4. Бег через вертикально стоящий обруч

Спокойная ходьба

Малоподвижная игра
«Раздувайся, пузырь!»

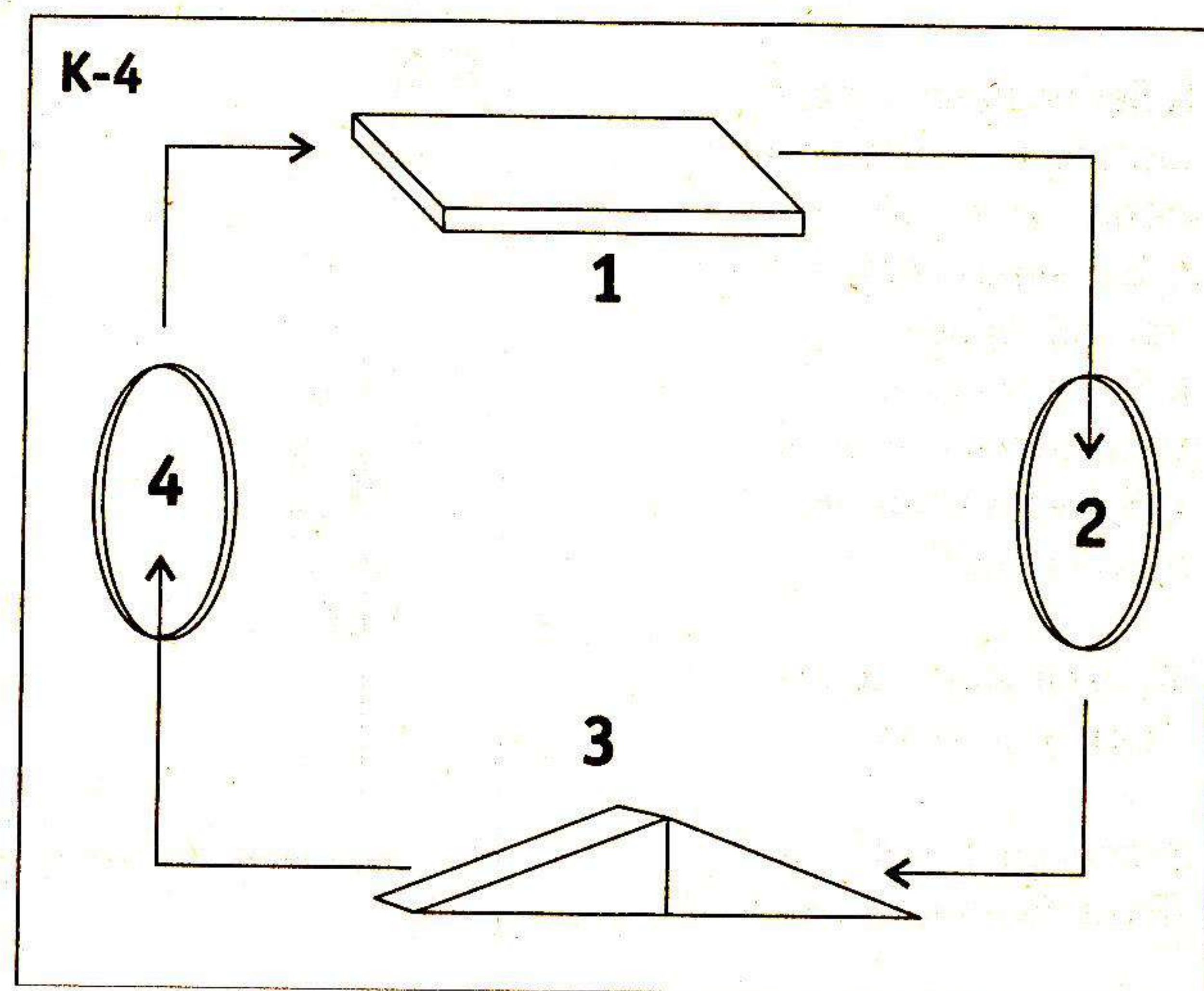

1. Бег по матам с перепрыгиванием расстояния между ними в 10 см
2. Бег через вертикально стоящий обруч
3. Бег по широкой гимнастической доске
4. Бег через вертикально стоящий обруч

Игровое упражнение
«Ноги и ножки»

Малоподвижная игра
«Разноцветные ленточки»

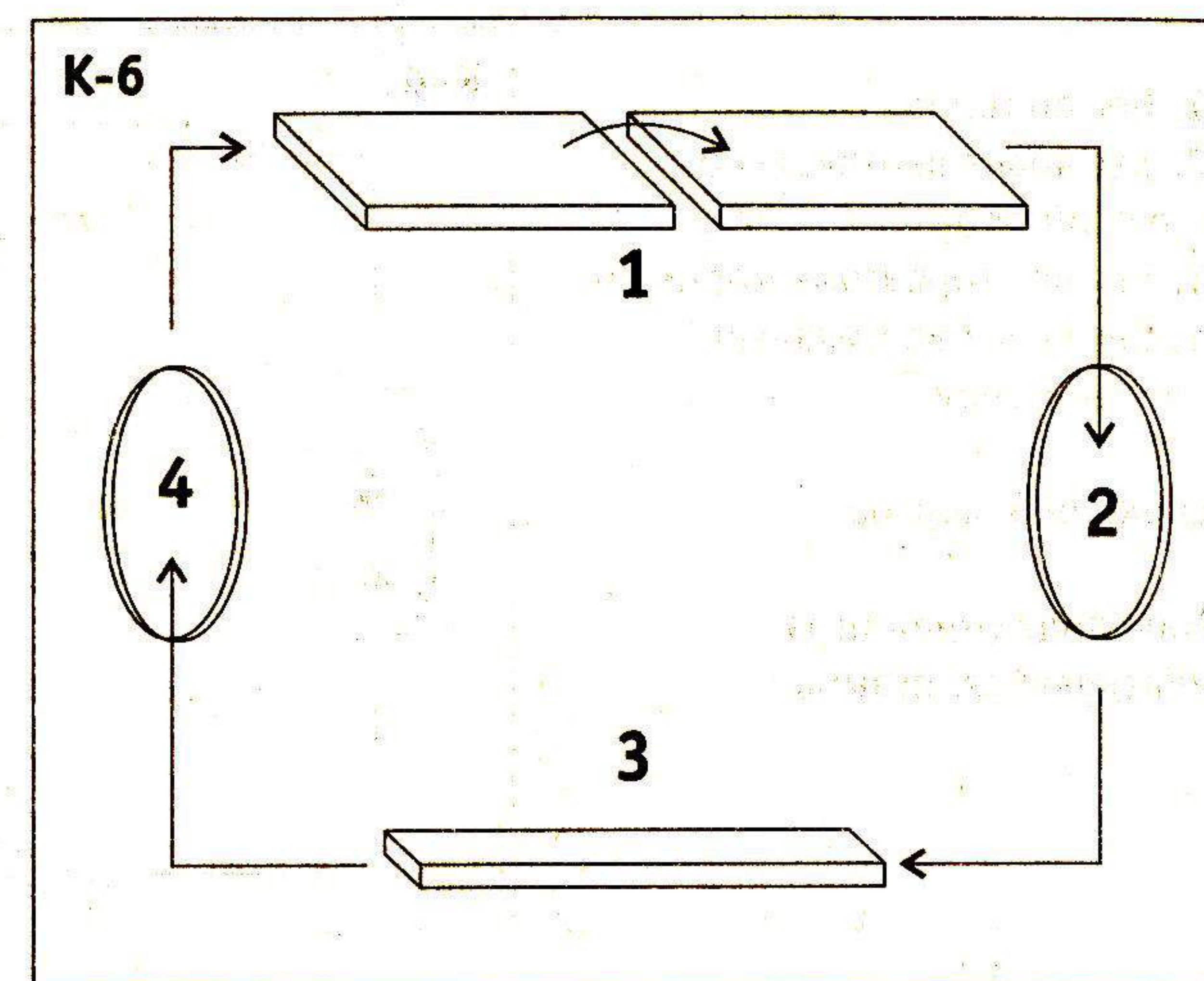

1. Бег по матам
2. Бег через вертикально стоящий обруч
3. Бег по «горбтому мостику»
4. Бег по широкой гимнастической доске

Игровое упражнение
«Тук-тук-тук!»

Малоподвижная игра
«Колокольчик-крошка»

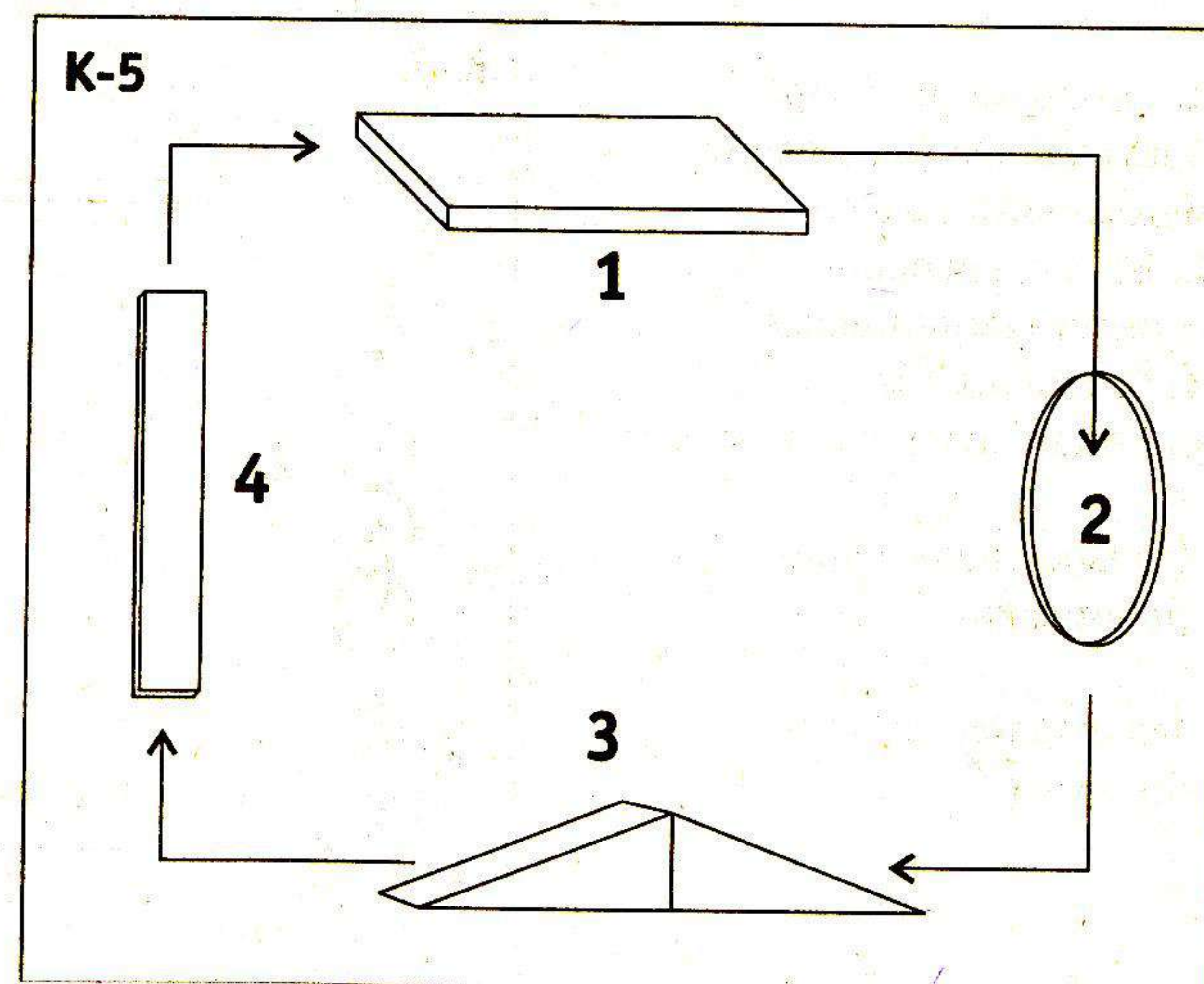

1. Бег по матам с перепрыгиванием расстояния между ними в 15 см
2. Бег по широкой гимнастической доске
3. Свободный бег
4. Бежать, наступая в обручи

Игровое упражнение
«Топотушки»

Малоподвижная игра
«Петушок»

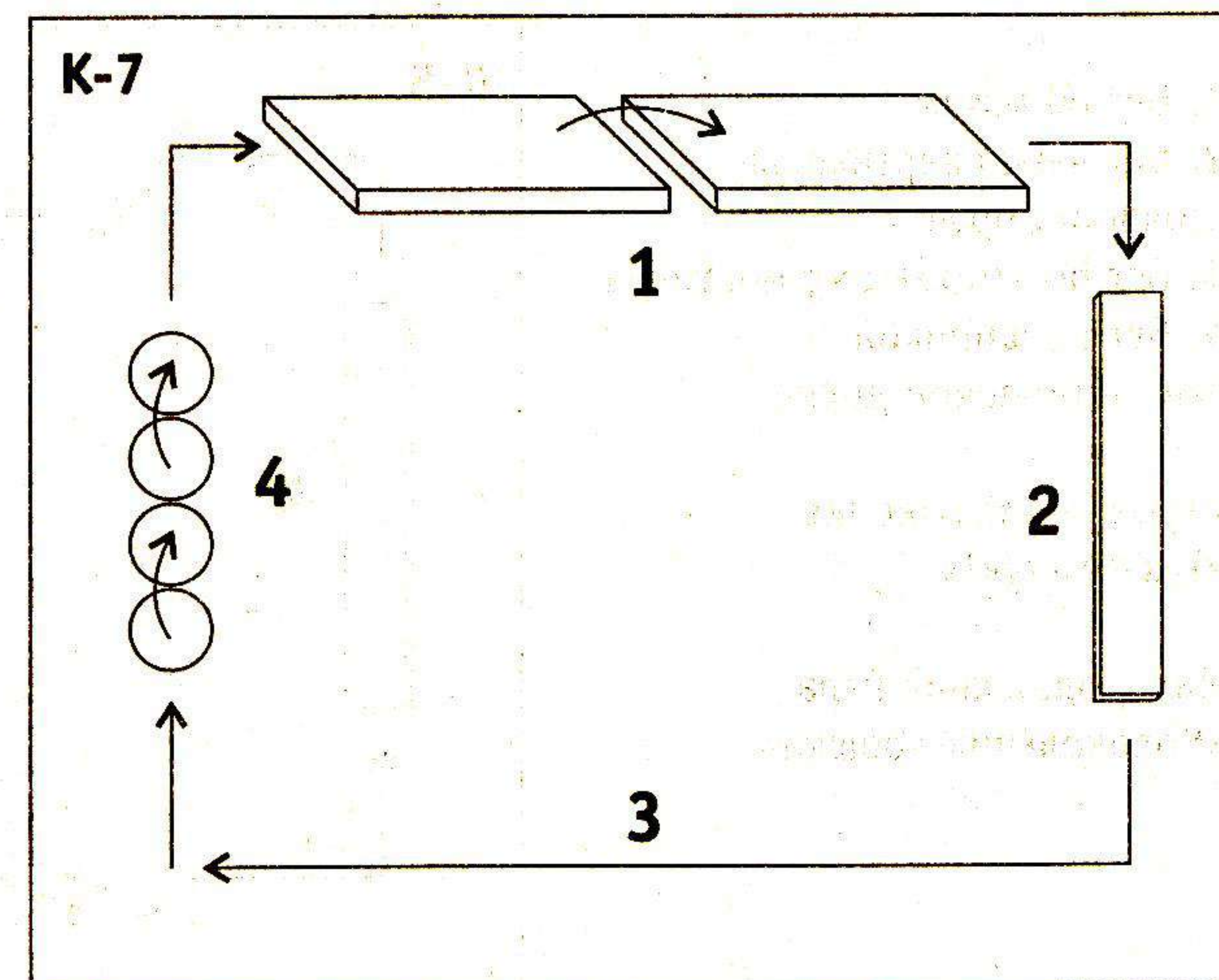

1. Бег по матам с пере-рыгиванием расстояния между ними в 20 см
2. Бежать, наступая в обручи
3. Бег по «горбату мостику»
4. Бег по гимнастической доске

Игровое упражнение
«Вертушечка»

Малоподвижная игра
«Поговорим»

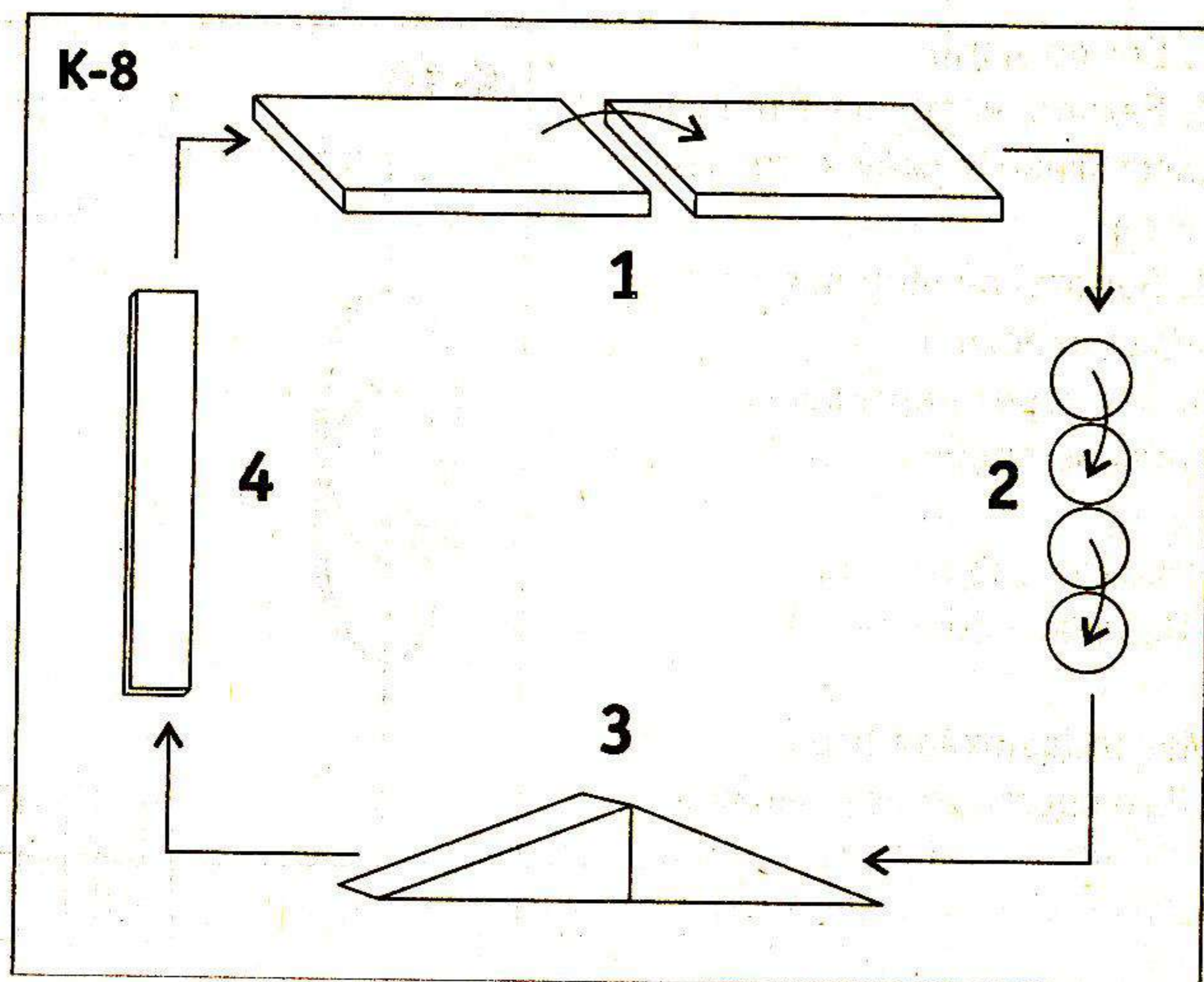

1. Бег по матам
2. Бежать, наступая в обручи, расстояние между которыми 15 см
3. Бежать, переступая через «косички»
4. Бег через вертикально стоящие обручи

Игровое упражнение
«Перекажи обруч»

Малоподвижная игра
«Разноцветные ленточки»

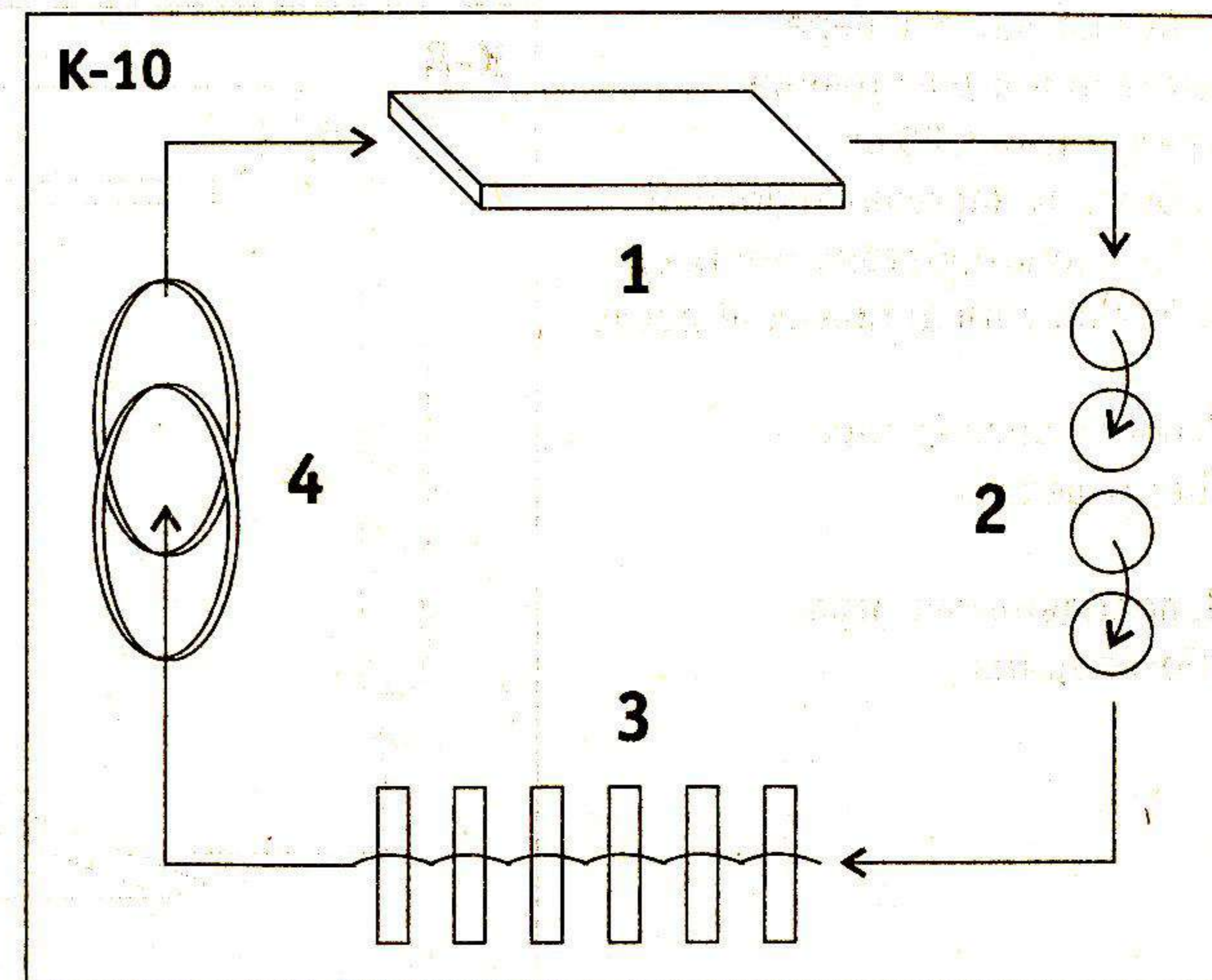

1. Бег по матам с пере-рыгиванием расстояния между ними в 20 см
2. Бежать, переступая через «косички»
3. Бег по гимнастической доске
4. Бежать, переступая через «косички»

Игровое упражнение
«Ноги и ножки»

Малоподвижная игра
«Цып, цып, цып!»

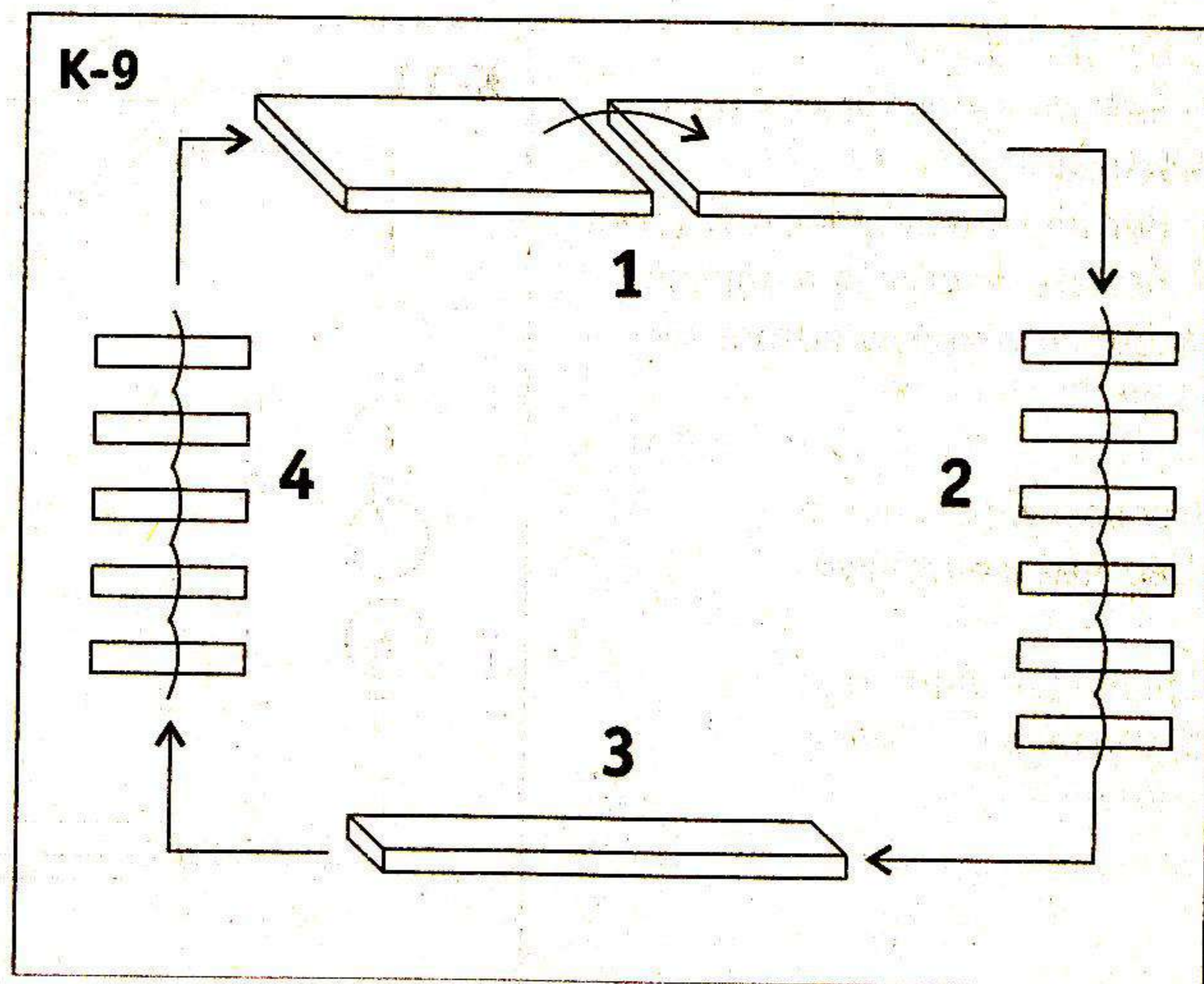

1. Бег по матам
2. Бежать, переступая через «косички»
3. Бег по гимнастической доске
4. Бежать, наступая в обручи, расстояние между которыми 15 см

Игровое упражнение
«Цветные ленточки»

Малоподвижная игра
«Петушок»

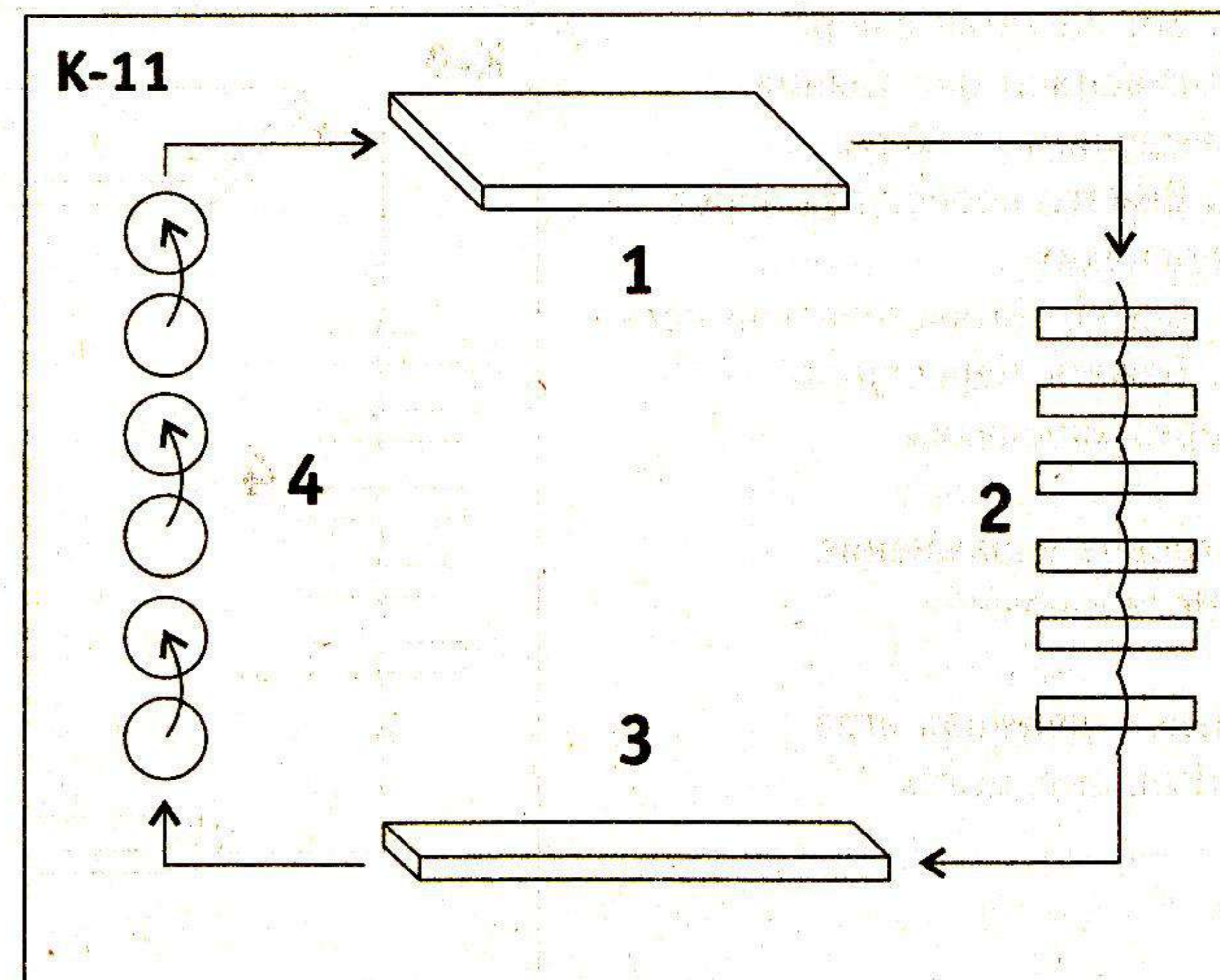

1. Бег по «горбтому мостику»
2. Пробегая, позвонить в колокольчик
3. Бег через обруч
4. Бежать, переступая через пластины

Игровое упражнение
«Вертушечка»

Малоподвижная игра
«Поговорим»

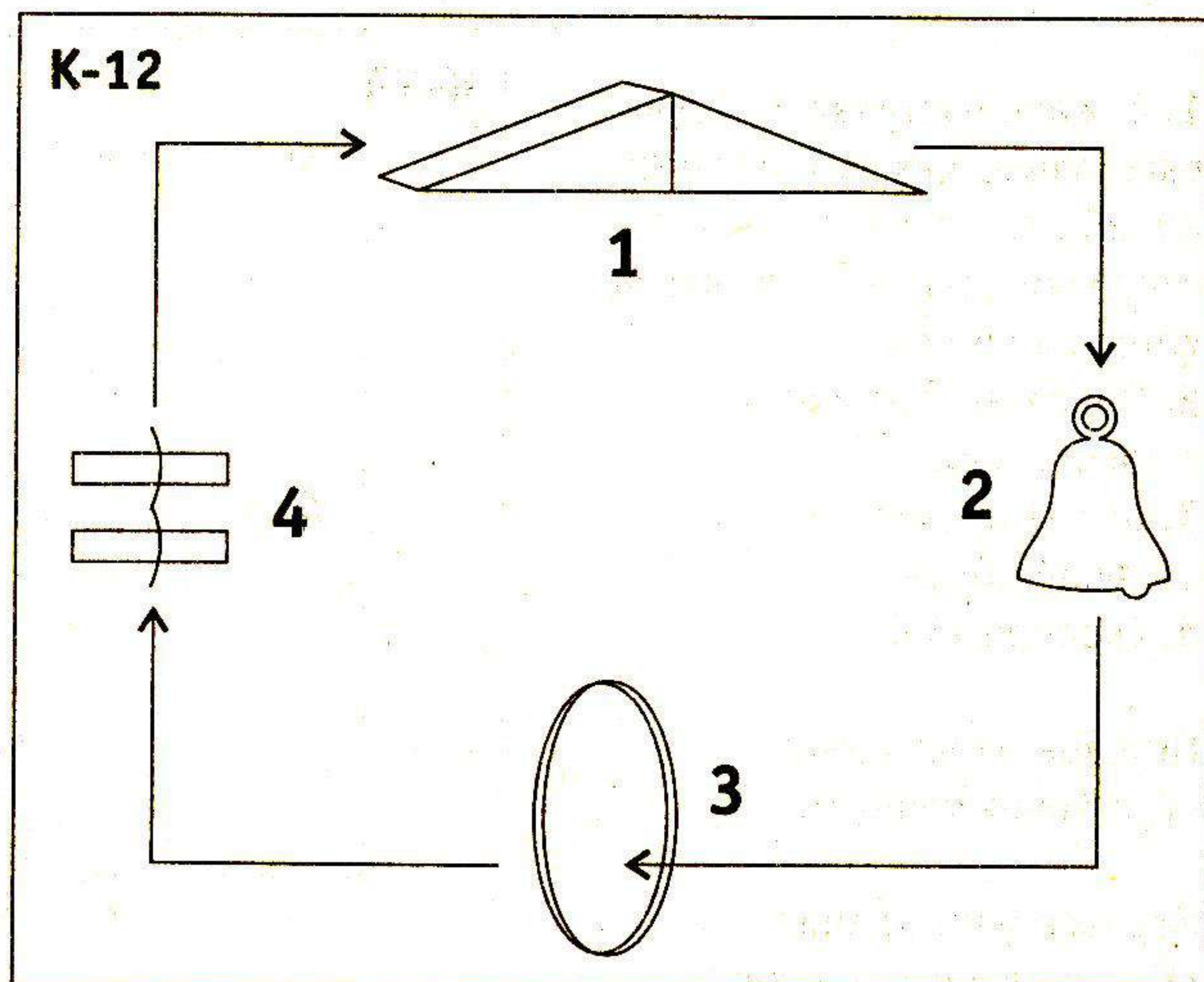

1. Бежать, наступая в обручи, расстояние между которыми 20–25 см, и переступая через «косички», расстояние между которыми 60 см
2. Пробегая, позвонить в колокольчик
3. Бег через вертикально стоящий обруч
4. Свободный бег

Игровое упражнение
«Султанчик танцует»

Игровое упражнение
«Кто, кто в домике живет?»

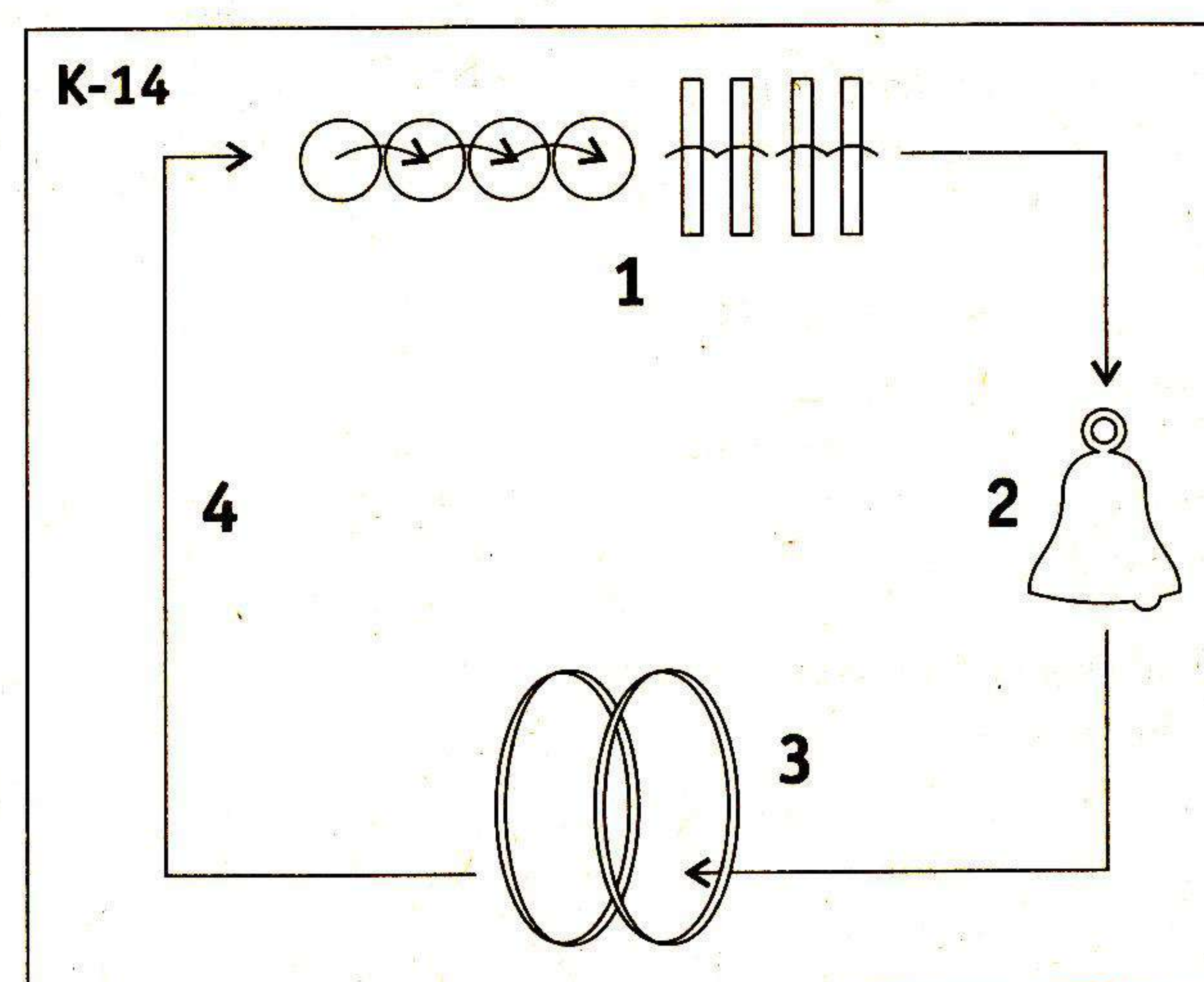

1. Бег по матам с перепрыгиванием расстояния между ними в 20–25 см
2. Пробегая, позвонить в колокольчик
3. Бежать, наступая в обручи и переступая через пластины
4. Пробегая, позвонить в колокольчик

Игровое упражнение
«Топотушки»

Игровое упражнение
«Достань ленточку»

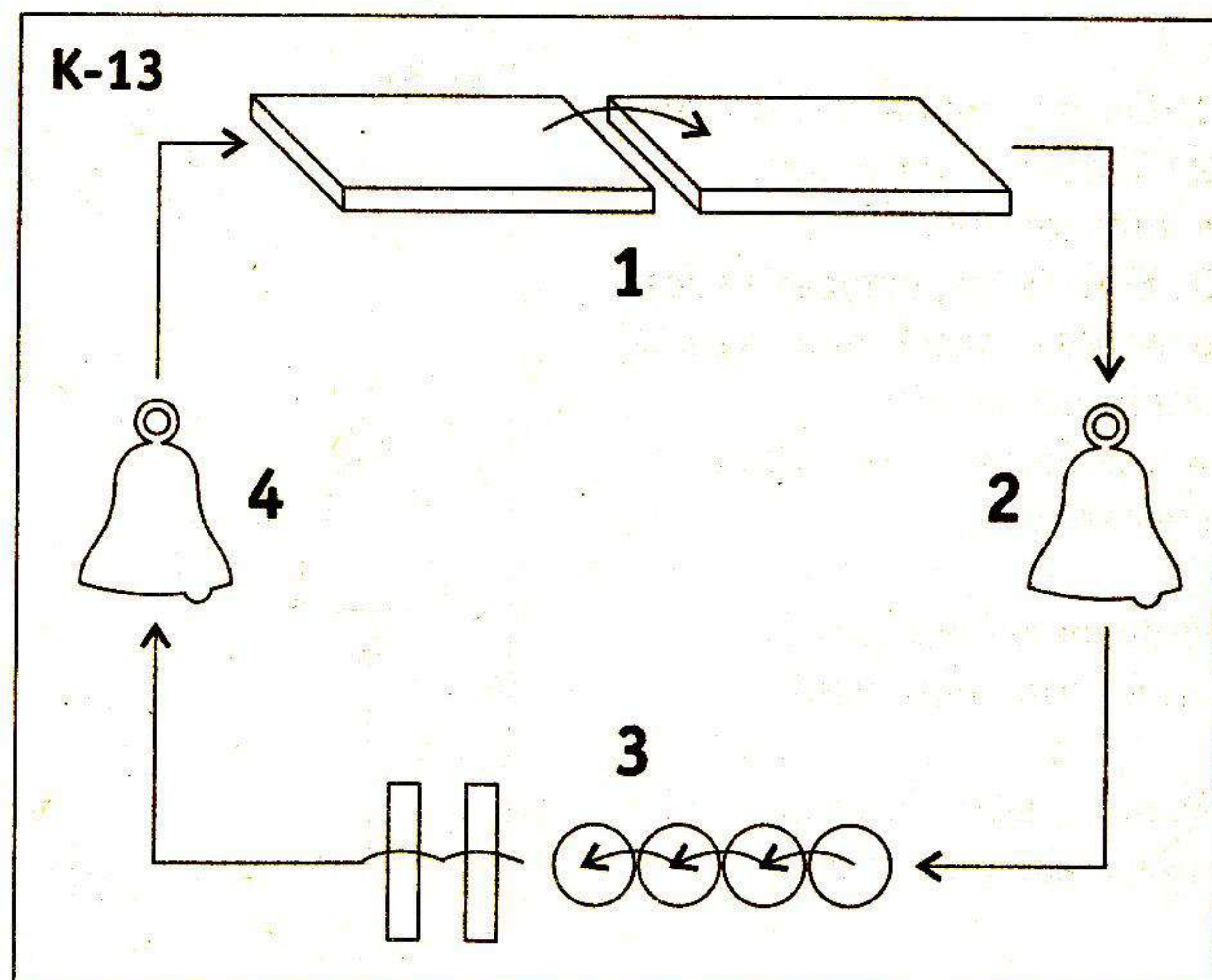

1. Бег по «горбтому мостику»
2. Пробегая, позвонить в колокольчик
3. Бежать, переступая через пластины, расстояние между которыми 40–50 см
4. Пробегая, позвонить в колокольчик

Игровое упражнение
«Цветные ленточки»

Малоподвижная игра
«Куручка-хохлатка»

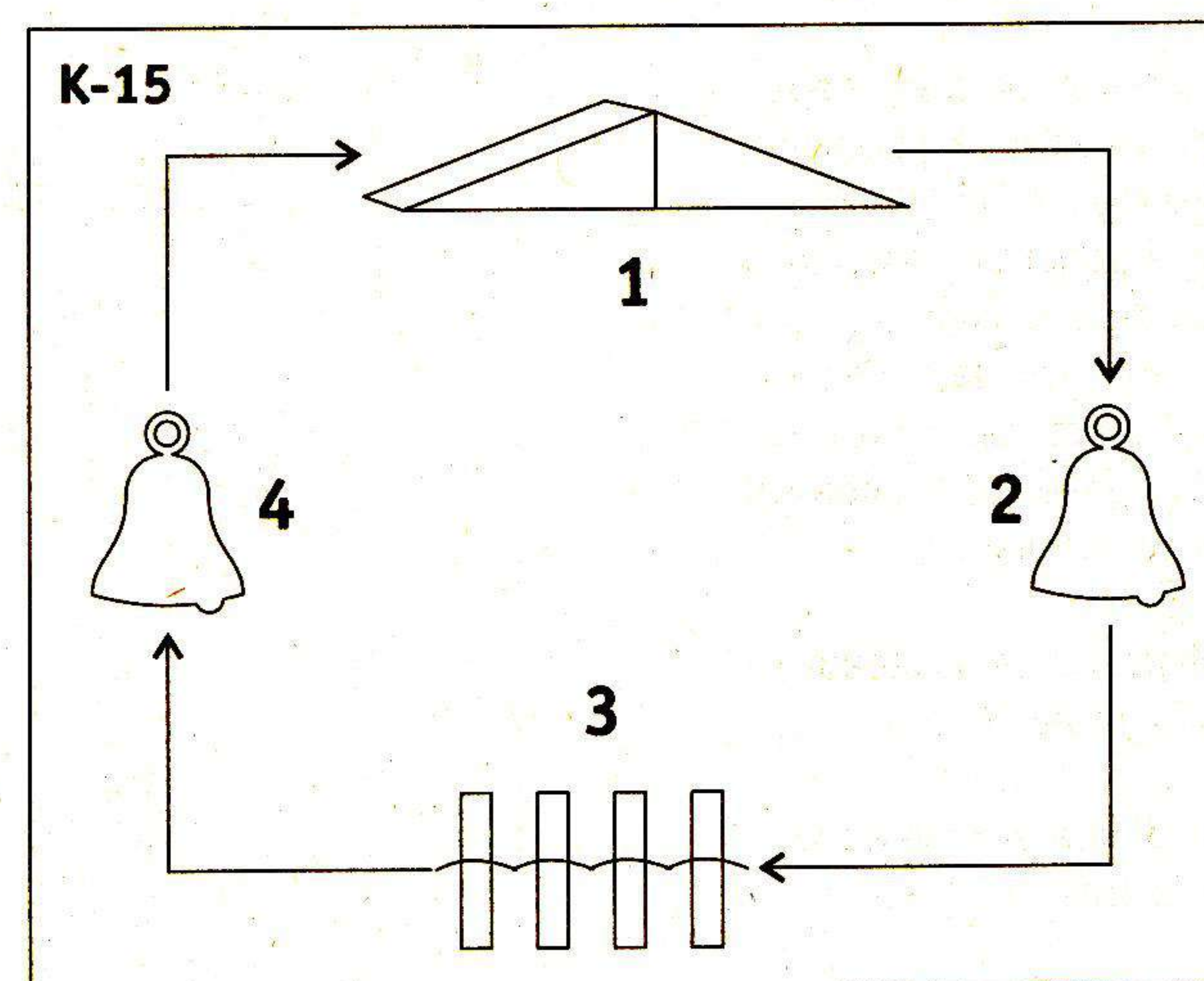

1. Бежать, наступая в обручи, расстояние между которыми 25 см
2. Бег по гимнастической доске
3. Бежать, переступая через пластины, расстояние между которыми 50 см
4. Пробегая, позвонить в колокольчик

Игровое упражнение
«Вертушечка»

Игровое упражнение
«Здравствуй, снеговичок!»

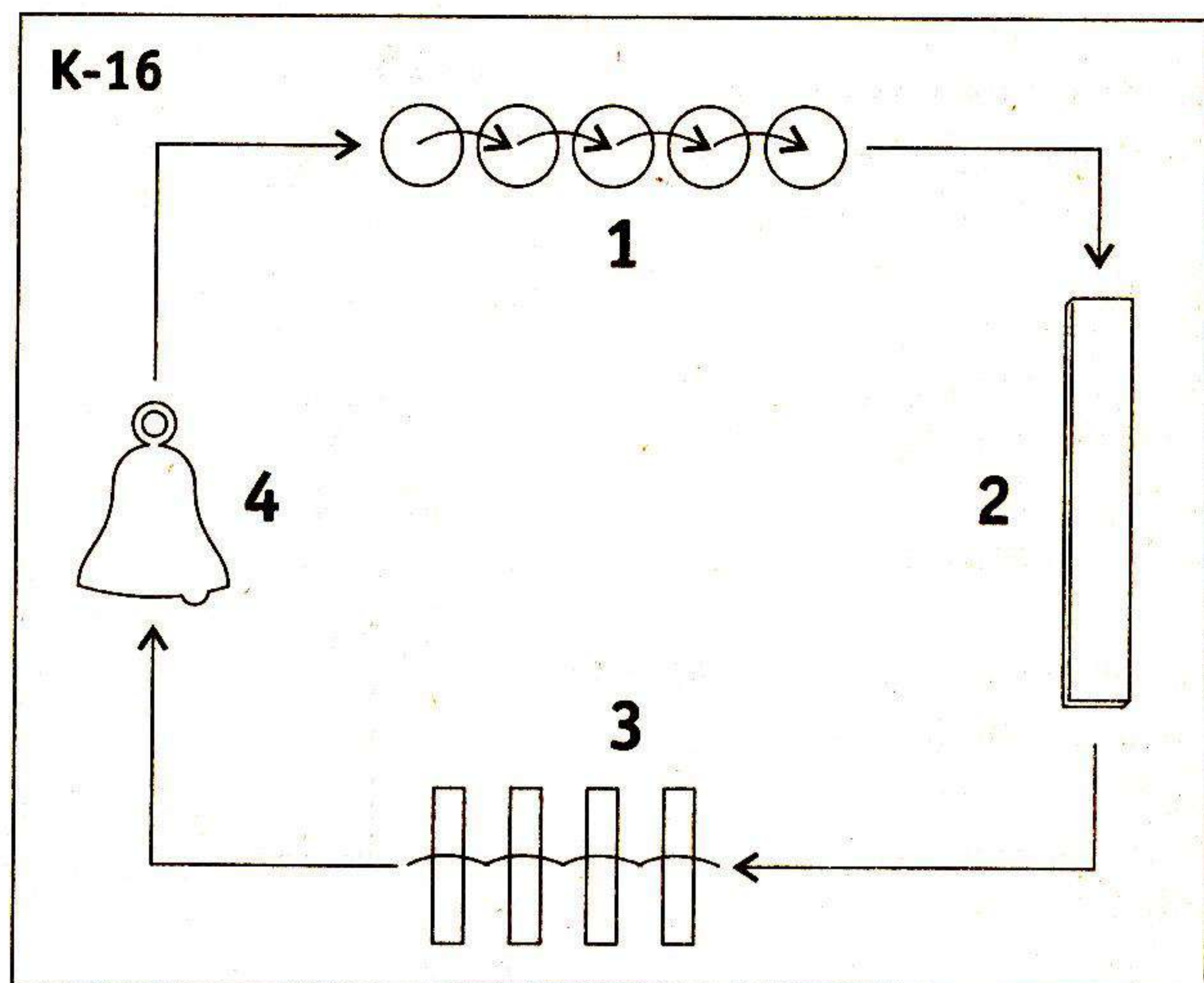

1. Бег «змейкой» между стойками, размещенными на расстоянии 80 см одна от другой
2. Свободный бег
3. Прыжки на двух ногах из обруча в обруч, диаметр которых 50 см
4. Бег через обручи

Игровое упражнение «Шарики на шнурочке»

Малоподвижная игра
«Колпачок»

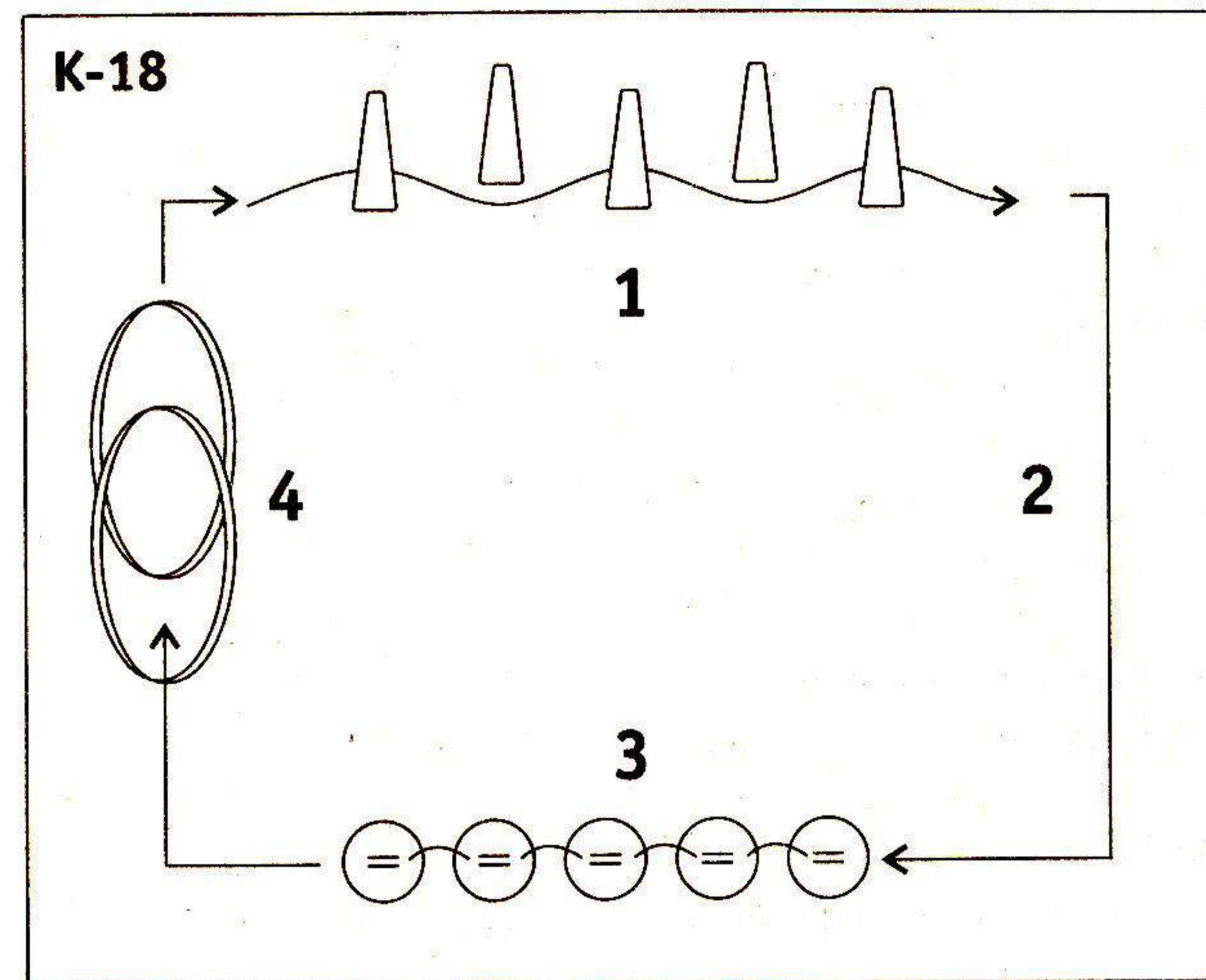

1. Свободный бег
2. Пробегая, позвонить в колокольчик
3. Бег «змейкой» между стойками, размещенными на расстоянии 80 см одна от другой
4. Бег по гимнастической доске и «горбату мостику»

Игровое упражнение
«Топотушки»

Малоподвижная игра
«На кого я похож?»

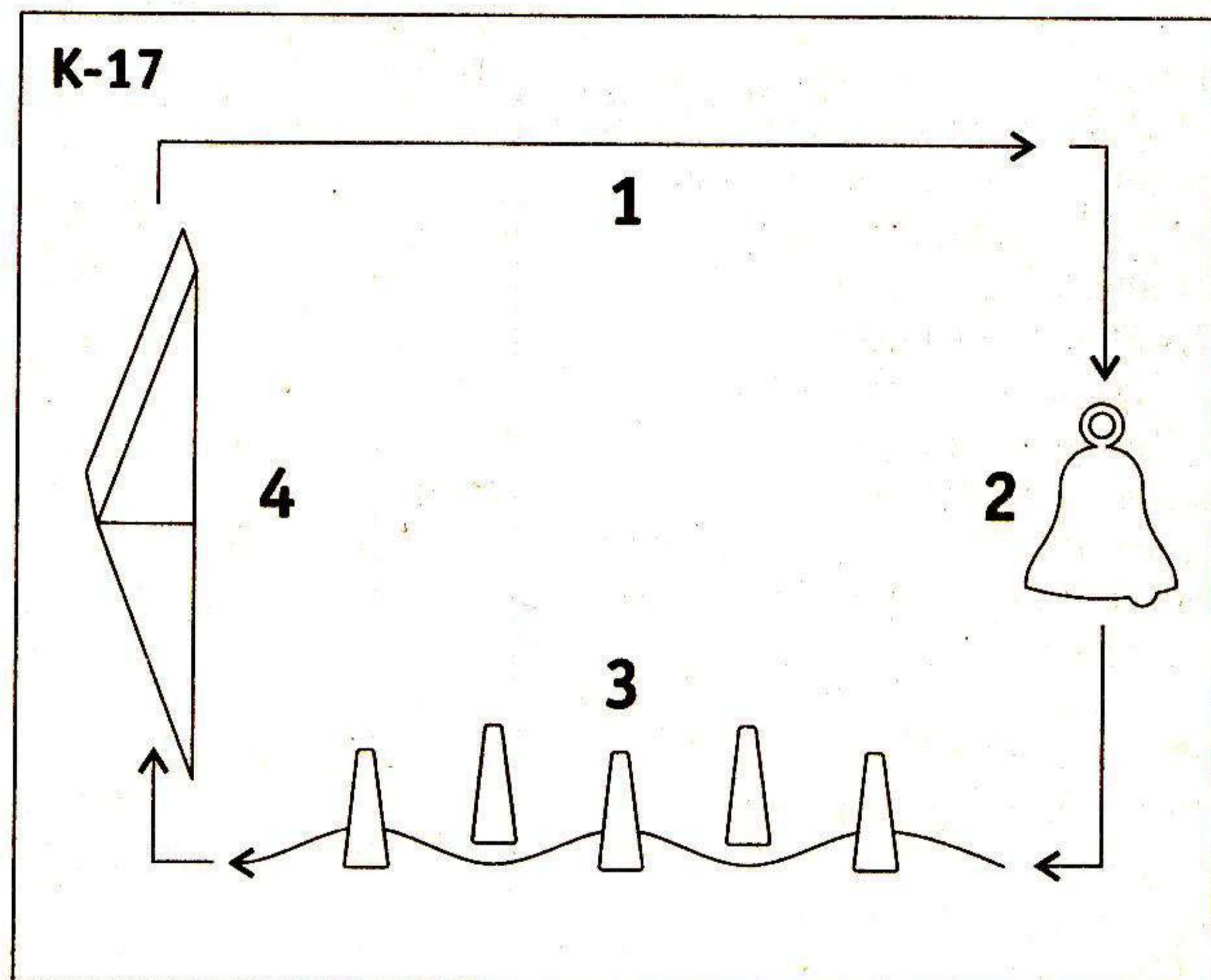

1. Бег «змейкой» между набивными мячами или другими предметами, расположенными на расстоянии 80 см друг от друга
- 2,4. Свободный бег
3. Прыжки на двух ногах из обруча в обруч
5. Бег в центре зала в рассыпную между предметами (выполняется при последнем повторении заданий)

Игровое упражнение
«Прокати обруч»

Игровое упражнение
«Кто, кто в домике живет?»

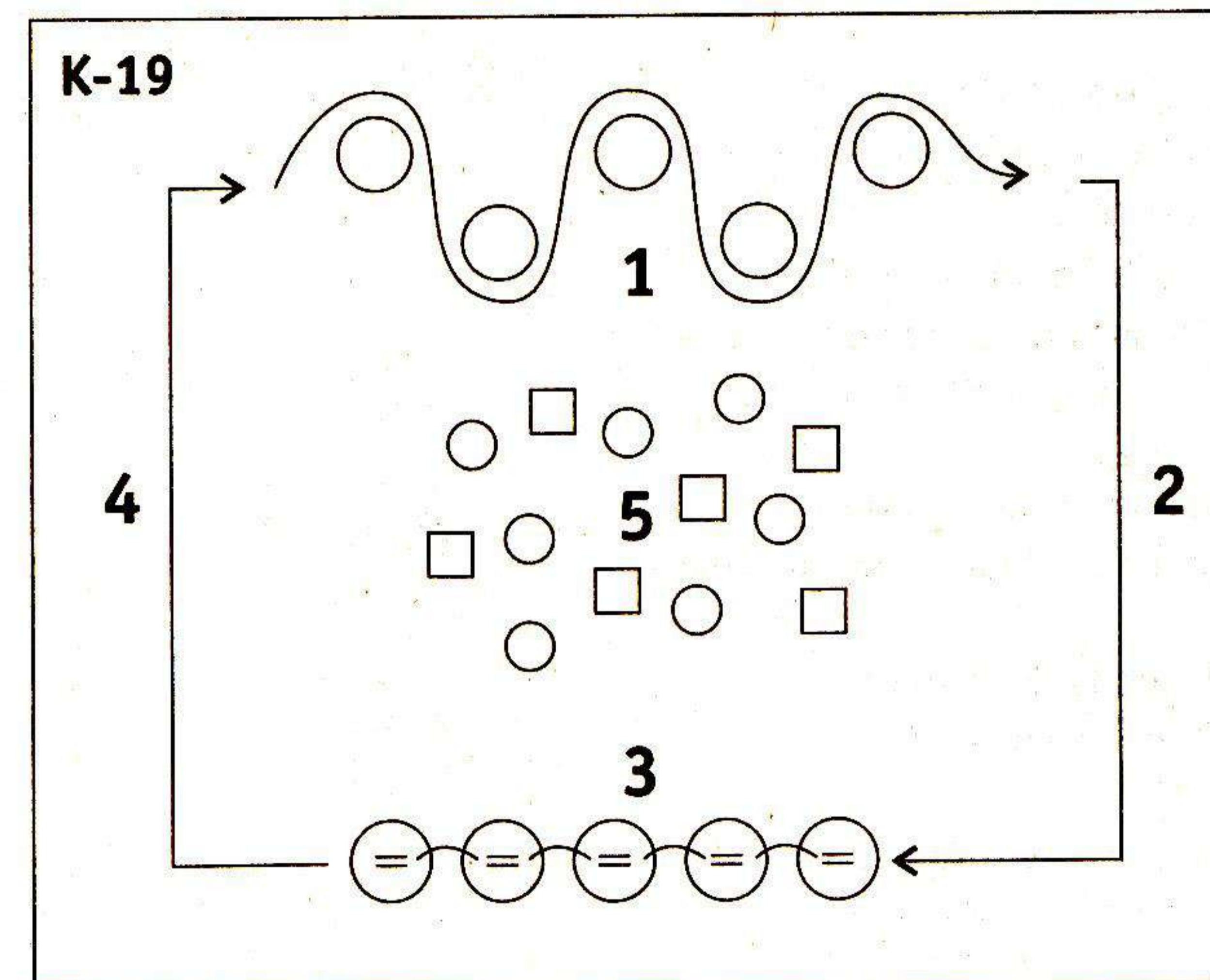

1. Бег через обручи и по «горбтому мостику»
2. Свободный бег
3. Прыжки на двух ногах по доске
4. Пробегая, позвонить в колокольчик
5. Бег врассыпную между предметами

Игровое упражнение
«Цветные ленточки»

Малоподвижная игра
«Колпачок»

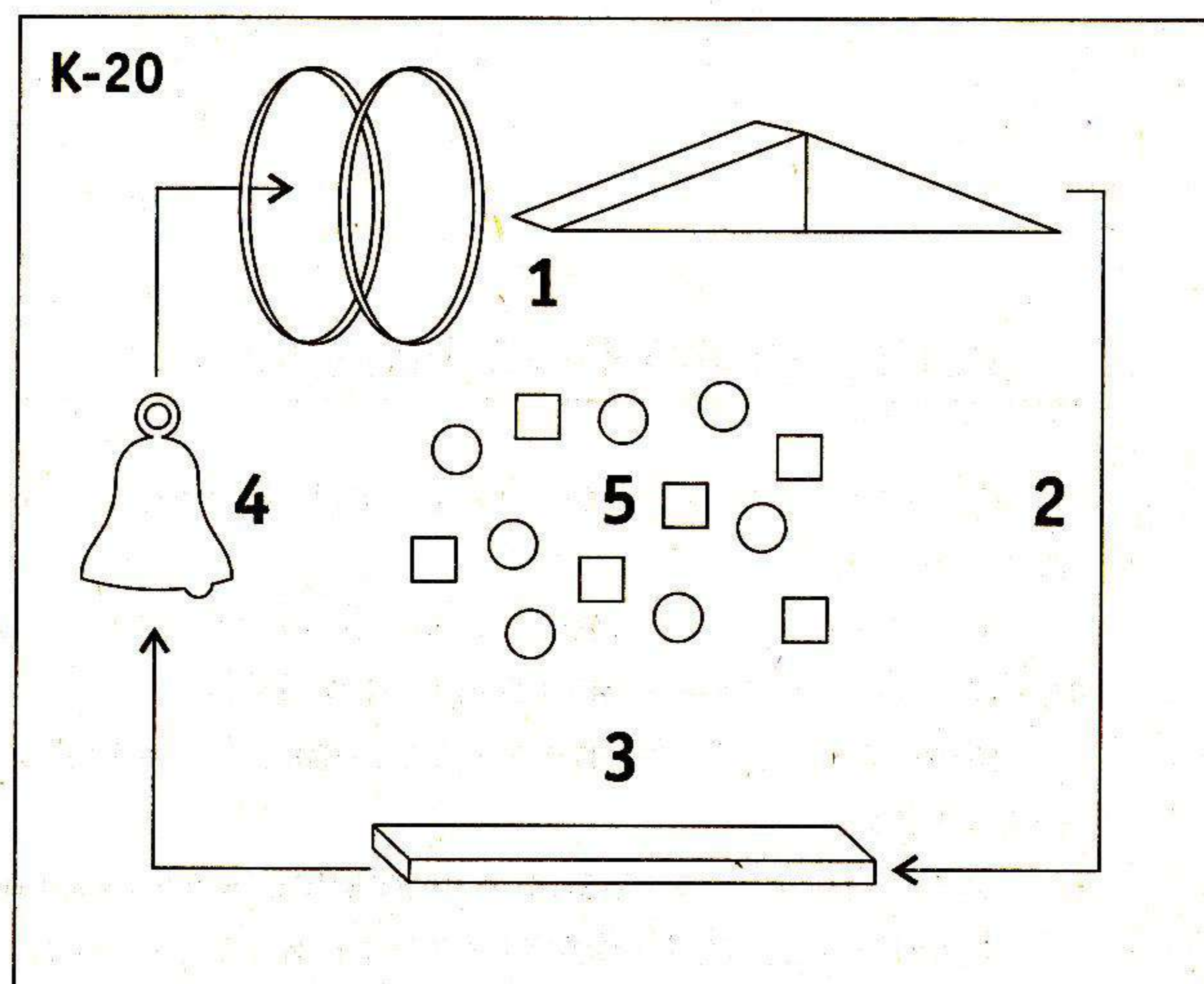

- 1,3. Свободный бег
2. Бежать через обручи и переступая через пластины
4. Бег «змейкой» между предметами, расположенными на расстоянии 60 см друг от друга
5. Бег по малому кругу (выполняется при последнем повторении заданий)

Игровое упражнение
«Ноги и ножки»

Малоподвижная игра
«На кого я похож?»

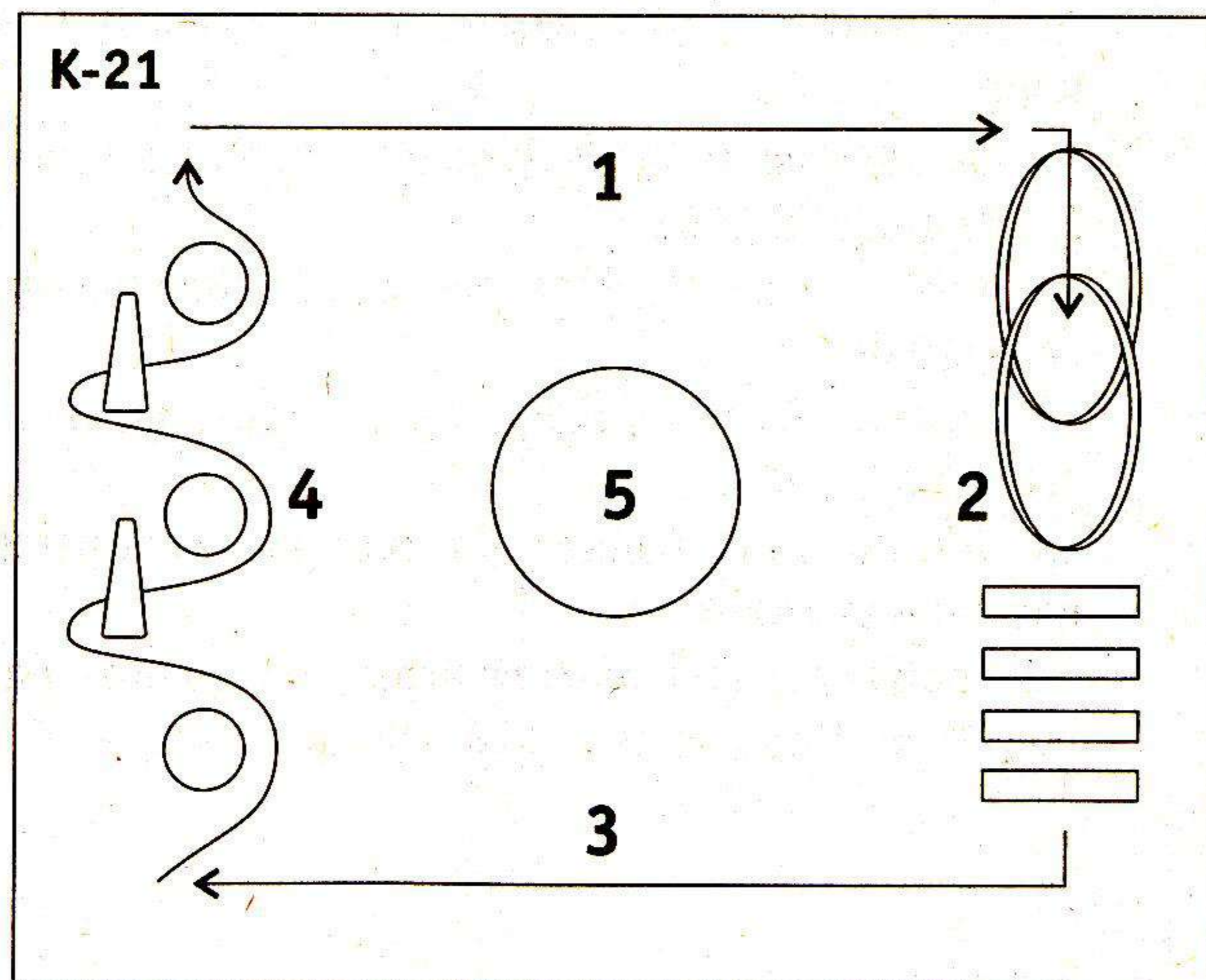

ИСПОЛЬЗОВАННАЯ ЛИТЕРАТУРА

Аксарина Н. М. Воспитание детей раннего возраста. — М.: Медицина, 1972.

Ануфриева А. И., Митюкова О. М. Игры и занятия для малышей. — Волго-Вятское книжное издательство, 1964.

Вавилова Е. Н. Учите бегать, прыгать, лазать и метать. — М.: Просвещение, 1983.

Вульф М. В. Фантазия и реальность в психике ребенка. — М., 1968.

Выготский Л. С. Воображение и творчество в детском возрасте. — М.: Просвещение, 1967.

Кенеман А. В., Хухлаева Д. В. Теория и методика физического воспитания детей дошкольного возраста — М.: Просвещение, 1985.

Кольцова М. М., Разина М. С. Ребенок учится говорить. Пальчиковый тренинг. — СПб.: Изд. дом «М и М», 1998.

Кроха: Пособие по воспитанию, обучению и развитию детей до трех лет/ Григорьева Г. Г., Кочетова Н. П., Сергеева Д. В. и др. — М.: Просвещение, 2000.

Куприянова Н. Б., Федосеева Т. Н. Игры и занятия с детьми до 3-х лет. — Л.: Медицина, 1965.

Новоселова С. Л. Развитие мышления в раннем возрасте. — М.: Педагогика, 1978.

Осокина Т. И., Тимофеева Е. А. Подвижные игры для малышей. М.: Просвещение, 1965.

Павлова Л. Н. Раннее детство: развитие речи и мышления. — М.: Мозаика-Синтез, 2000.

Проблемы дошкольной игры: психолого-педагогический аспект. / Под ред. Н. Н. Поддьякова, Н. Я. Михайленко. — М.: Просвещение, 1987.

СОДЕРЖАНИЕ

От автора	3
Подвижные игры	5
Догони	12
Догоню, убегу	12
Догони мяч	13
Надуем пузырь	14
Надуем пузырь (вариант)	15
Ты, собачка, не лай!	15
Ты, собачка, не лай! (вариант)	16
Солнышко и дождик	17
Солнышко и дождик (вариант)	18
Кто-то в гости к нам спешит	19
Кто-то в гости к нам спешит (вариант)	21
Кто-то в гости к нам спешит (вариант)	21
Озорной мячик	22
Бусинки	23
Бусинки (вариант)	24
Бусинки (вариант)	25
Ехали, ехали и приехали	25
Встань на мешочек	27
Встань на мешочек (вариант)	27
Воробушки-пташки	28
Мы веселые ребята	29
Серые мышки	30
Веселая Мурка	31
Поиграем	32
Автобус	33
Малоподвижные игры	35
Мои ладошки	36
Кто позвал?	36
Постучи кулачком	37
Солнечный зайчик	37
Цып, цып, цып, цып!	38

Разноцветные листочки	38
Разноцветные листочки (вариант)	40
Надуй шарик	40
Колокольчик-крошка	40
Позвони в колокольчик (вариант)	41
Веселый колокольчик (вариант)	41
Петушок	42
Курочка-хохлатка	43
Поезд	44
Поговорим	45
Колпачок	46
На кого я похож?	47
Игровые упражнения	49
Поиграем флажками	51
Тук, тук, тук!	52
Тук, тук, тук! (вариант)	53
Кто позвонил?	53
Погремушечка	54
Погремушечки и кубики	55
Достань ленточку	55
Ноги и ножки	56
Султанчик танцует	56
Цветные ленточки	57
Поедем на машине	57
Выбери мяч	58
Вертушечка	59
Мячик-ежик	60
Кто, кто в домике живет?	60
Попади в кружочек	61
Поиграй в снежки	62
Поиграй в снежки (вариант)	63
Попади в окошечко	63
Шли, шли и нашли	64
Клубочек с хвостиком	64
Клубочек с хвостиком (вариант)	65
Клубочек с хвостиком (вариант)	65
Топотушки	66
Покружись, покружись!	67
Я сам!	67
Шарики на шнурочке	68
Перекаати обруч	69
Здравствуй, снеговичок!	69

Прыгни, мячик, в обруч!	70
Рукавички	70
Музыкально-ритмические игры	72
Все захлопали в ладошки	72
Потанцуем	72
Краковяк	73
Прятки	73
Зашагали ножки	74
Топ-топ-топ!	74
Да-Да-Да!	75
Научите бегать свободно, легко, ритмично	76
Карточки для педагога	80
Использованная литература	87

Методическое издание

Литвинова Мария Федоровна

**Подвижные игры и игровые упражнения
для детей третьего года жизни**

Приложение к журналу «Обруч»

Художник обложки

Редактор И. Ю. Степанова

Корректоры В. М. Хирцова и Э. М. Скорина

Оригинал-макет М. Е. Бороздинский

Подписано к печати 29.08.2005. Формат 60 x 90^{1/16}. Печать офсетная.
Бумага газетная. Усл. печ. л. 6,0. Тираж 23500. Заказ № 0514110.



ООО «Линка-Пресс»

155551, Москва, а/я 69, тел. (095) 392-83-18, факс(095) 392-75-63

Отпечатано в ОАО «Ярославский полиграфкомбинат»

150049, Ярославль, ул. Свободы, 97



Цель пособия — помочь воспитателям детских садов эффективно и разнообразно организовать двигательную активность детей раннего возраста. Автором разработано, систематизировано и апробировано свыше 80 игровых сюжетов. Особое внимание уделено конкретным методическим рекомендациям (большинство игр дополнено «Советами воспитателю»): как заинтересовать детей, как усложнить задания, как поддержать ребенка в стремлении точно выполнить нужное движение и т. д.

В книге указаны размеры необходимого готового оборудования и пособий, способы их размещения в зале, а также дано подробное описание некоторых пособий, которые педагог может сделать самостоятельно.

Книга адресована воспитателям дошкольных образовательных учреждений, также может быть полезной родителям при организации игровой деятельности детей третьего года жизни.



ЛИНКА-ПРЕСС
Москва, 2005